

BERGARAKO UDALA

OINARRIZKO ESKALAKO AGENTE KATEGORIAN TXANDA IREKIAREN BIDEZ SARTZEKO HAUTAKETA-PROZEDURARAKO DEIALDIAREN OINARRIAK

Lehenengoa.– Deialdiaren xedea

Hautaketa-prozedurarako deialdia egiten da Bergarako Udaleko Udaltzain Kidegoko Oinarrizko Eskalako 3 agente-plaza betetzeko, oposizio-lehiaketa irekiaren sistemaren bidez, zeina, hautaketa-prozeduraren zati gisa, prestakuntza-ikastaro batekin eta praktikaldi batekin osatuko baita.

Deitutako plaza-kopurua handitu ahal izango da, hautaketa-prozesu hau garatzean edozein arrazoirengatik udalean agenteen kategoriako beste lanpostu hutseren bat gehiago suertatuko balitz.

Lanpostu-kopuru handitze hori alkatearen erabakiaren bidez egingo da, eta hogeita batgarren oinarrian aurreikusitako moduan argitaratuko da.

Kopuru-handitze horiek ere oinarri hauen arabera arautuko dira, eta, nolnahi ere, prozesu honen oposizioaldi osoa gainditu dutenen pertsonen zerrenda argitaratzeko izapidea egin aurretik xedatu beharko dira.

Deialdi honetan plaza lortu ez baina oposizioaldiko probak gainditu dituztenekin aldi baterako premiei erantzuteko Udaltzaingoko agenteen lan-poltsa osatuko da.

Lan-poltsa honek udalean aurretik osatu diren beste lan-poltsekiko lehentasuna izango du.

Bigarrena.– Parte hartzeko baldintzak

1.– Prozeduran parte hartu nahi duten pertsonak, onartuak izateko, baldintza hauek guztiak bete beharko dituzte:

- a) Aldez aurreko eskaera egitea, eredu ofizialaren orria beteta.
- b) Espainiako nazionalitatea izatea.
- c) Gutxienez 1,65 metroko altuera izatea gizonek, eta 1,60 metrokoa emakumeek.
- d) 18 urte izatea eta 38 urte bete ez izana. Muga hori konpentsatu ahal izango da Udaltzaingoko kidegoetan emandako zerbitzuekin.
- e) Batxilergoko titulua edo baliokidea izatea, edo goragoko beste edozein.
- f) Euskal Autonomia Erkidegoko Poliziaren Hautaketa eta Prestakuntza Erregelamendua onartzen duen Dekretua bigarrenenez aldatzen duen otsailaren 17ko 36/2004 Dekretuan agertzen den baztertzeko osasun-taulan sartuta ez egotea.
- g) Dolozko delituagatik kondenatua ez izatea, administrazio publiko baten zerbitzutik bananduta ez egotea, eta funtzio publikoak betetzeko desgaituta edo etenda ez egotea, hargatik eragotzi gabe birgaitzearen onura aplikatzea, arau penalen eta administratiboen arabera.
- h) Eskatzailearen adierazpen bidez, armak eramateko konpromisoa hartzea, eta, hala badagokio, armak erabiltzea.

i) Euskal Autonomia Erkidegoko Polizia Kidegoren batean sartzeko hautaketa-prozeduratik kanpo ez egotea falta astunagatik edo oso astunagatik, salbu eta preskripzio-epareen baliokidea den aldia igaro bada, baztertzeko adierazpenaren datatik kontaktzen hasita.

j) Ezintasuneko edo bateraezintasuneko legezko kausaren batean ez egotea, indarreko araudiaren arabera, praktiketako funtzionarioaren izendapenak ondorioak dituen egunean.

k) B+E klaseko edo baliokidea den gida-baimenaren jabe izatea eta indarrean edukitzea praktikaldiaren amaierarako.

Arestian adierazitako baimenek indarrean egon beharko dute uneoro, eskatzen direnetik aurrera, gidatzeko eskubidea eten, galdu edo kendua izan gabe administrazio-izaerako nahiz izaera judizialeko erabakiz, eta esleitutako puntu guztiak galdu gabe ere.

l) 2. hizkuntza-eskakizuna. Hautaketa-prozesu honetan horretarako deitzen diren egiaztapen-probak gainditzea.

m) Deialdian parte hartzeko Bergarako Udalak Zerga Ordenantza aurreikusitako azterketa-eskubideengatik 20,65 euroko tasa ordaintzea. Tasa ordaintzetik salbuetsita egongo dira ordenantza fiskaletan jasotako egoeraren batean dauden pertsonak eta horren adierazpena egin eta dagozkion agiriak aurkeztuko dira eskaerarekin batera.

Azterketa egiteko tasa ordaintzeari dagokionean beti transferentzia bidez egingo da eskabideak egiteko aurkezteko epea amaitu baino lehen.

Transferentzia egiterakoan derrigorrez espediente-zenbakia eta deialdian parte hartuko duenaren NAN zenbakia adierazi beharko dira.

Transferentzia-agiria eskaerarekin batera aurkeztuko da.

Ordainketa eskaerak egiteko epean egin beharko da kontu korrante honetan:

KUTXABANK ES94 2095 5070 79 1061075569

Parte hartzeko, a), b), e) eta m) ataletan jasotako baldintzak betetzea egiaztatzen duten dokumentuak eskaera-orriarekin batera aurkeztuko dira. Kopiak izango dira.

2.- Eskabideak aurkezteko epea amaitzen den egunean eduki beharko dira aipatutako betekizunak, k) letran jasotakoa izan ezik; azken hori deialdian zehazten den egunean eduki beharko da.

3.- Prozeduran parte hartu nahi dutenek eskabideak aurkezteko epea amaitzen den egunean bete beharko dituzte aurreko atalean eskatzen diren baldintzak, k) atalean ezarritako salbuespenarekin, eta mantendu egin beharko dituzte karrerako funtzionario izendatu arte Udaltzaingoaren Oinarrizko Eskalako agente kategoriarekin, haiek egiaztatzeko prozedura-faseari kalterik egin gabe.

4.- Hautaketa-prozeduraren edozein unetan, prestakuntza-ikastaroa eta praktikaldia barne, Bergarako Udalak jakiten badu parte-hartzaileetako batek ez dituela deialdian parte hartzeko eskatzen diren baldintzak betetzen, pertsona hori hautaketa-prozesutik kanpo utziko du, aldez aurretik entzunda.

Hirugarrena.– Eskabideak aurkeztea

Hauta-prozesuan parte hartzeko eskabideak eredu ofizial eta normalizatuan osatuta aurkeztuko dira, gehienez ere hogei (20) laneguneko epean –deialdiaren iragarpena ESTATUKO ALDIZKARI OFIZIALEAN argitaratu eta hurrengo egunetik kontaktzen hasita–.

Eredu ofizial hori oinarri hauei erantsirik doa, eranskin gisa. Eta eskuratu ahal izango da, halaber, Bergarako Udaletxeko Bergararren Arreta Bulegoan (BAZean; 8:00etatik 15:00etara bitartean, astelehenetik ostiralera) eta Udalaren webgunean (www.bergara.eus).

Onartua izateko, eskabideak Bergarako Udaleko alkate-presidenteari zuzenduko zaizkio eta ondoko baldintza hauek bete beharko dituzte errefusatuak ez izateko:

a) Hautagaiak adierazi beharko dute deialdiko Hirugarren Oinarrian eskatutako baldintza bakoitza eta guztiak betetzen dituztela, betiere eskabideak aurkezteko epea amaitzen den eguna erreferentziatzen hartuta.

b) Eskabidearekin batera, honako agiri hauek aurkeztu beharko dira:

- NANaren fotokopia; edo identitatea eta nazionalitatea egiaztatzen dituen dokumentuarena, beste estatu bateko hautagaien kasuan.
- Gidabaimenaren fotokopia.
- Deialdian parte hartzeko beharrezkotzat eskatutako tituluaren fotokopia.
- Kasua hala bada, 2. hizkuntza-eskakizuna betetzen duela edo euskarako ziurtagiri edo titulu baliokideetakoren bat badaukala egiaztatzen duen dokumentuaren fotokopia.
- Deialdian parte hartzeko Bergarako Udalak Zerga Ordenantzan aurreikusitako azterketa-eskubideengatik tasa ordaindu izanaren agiria .
- Eskabidean adierazitako merezimenduak egiaztatuko dituzten agiriak, merezimenduen fasean ebaluatuko izateko.

Oharra: Ez dira kontuan izango eskabidean alegatu ez diren merezimenduak ezta eskabidearekin batera aurkeztutako dokumentuekin eta instantziak aurkezteko epean egiaztatu/entregatu ez direnak ere.

Dokumentu horiek fotokopiak izango dira eta honako hauek izan beharko dira gutxienez eta ezinbestekotzat izanik agiri mota eta edukiari dagokionean:

1.- Lan edo zerbitzuen esperientziari dagokionean:

Egindako zerbitzuak ziurtagirien bidez egiaztatu beharko dira. Administrazio publikoetan egindako zerbitzuak zerbitzu horiek bete diren Administrazioak emandako agirien bitartez egiaztatuko dira, horretarako eskumena duten organoek eginak izango dira eta ziurtagiri horietan zehaztuko dira enplegu-harremanaren iraupena, dedikazioaren portzentajea eta betetako lanpostuaren funtzioak.

Bergarako Udalean egindako zerbitzuak, betiere eskabidean adierazi badira, agiri bidez kreditatu beharrik ez da izango eta hautagai bakoitzaren espedientean ageri diren datuen arabera ebaluatuko dira.

2.- Prestakuntza. Erakunde ofizialek emandako edo haiek homologatutakoak diren ikastaroak izango dira eta bakoitzaren gaitegia edo edukia zehaztuta eta formazio-ekintzen iraupena ordutan jaso beharko dute baloratuak izateko.

Informazio hori jasotzen ez duten agiriak ez dira kontuan izango.

Halaber, sor daitezkeen zalantzak edo aurreikusita ez dauden kontuak ebazteko ahalmena epaimahaiaren esku egongo da.

c) Hautagaiek eskabidean adierazi beharko dute Euskadiko Komunitate Autonomoko zein hizkuntza ofizialetan egin nahi dituzten azterketen faseko ariketak.

Eskabideak, behar bezala beteta, Bergarako Udaleko Erregistro Orokorrean aurkeztuko dira:

- Presentzialki B@Zean (Bergararren Arretarako Zerbitzuan; helbidea: San Martin plaza, 1. zk.a, 20570 Bergara).
- Telematikoki, Bergarako Udaleko web-orrian: <https://www.bergara.eus/>

Eskabideak, era berean, 39/2015 Legearen 16.4 artikuluan adierazitako Administrazio Publikoetako erregistroetan ere aurkeztu ahal dira (urriaren 1eko 39/2015 Legea, Administrazio Publikoen Administrazioko Prozedura Erkidearena).

Izan ditzaketen egitezko akatsak edozein unetan zuzendu ahal izango dira, ofizioz edo interesatuak eskatuta.

Eskabideak aurkezteko epearen barruan tasa ordaintzen ez bada, edo ordaindutako kopurua oker ordaintzen bada, prozeduratik kanpo geratuko da, deialdi honetako 2.1.m) oinarriko baldintza ez betetzeagatik.

Ez da egitezko errakuntza kontsideratuko eskabidean merezimenduak adierazi ez izana, horiek egiaztatzeko agiriak eskabideari erantsi ez izana, tasak ordaindu ez izana edo oinarrietan adierazitakori jarraituz behar beste informazioa ez duten agiriak. Baldin eta interesatuak gai horri buruzko omisioren bat hautematen badu, zuzendu ahalko du eskabideak aurkezteko epea amaitzen den artean; behin epe hori bukatutakoan, zuzenketa ez da onartuko.

Laugarrena.– Izangaiak onartzea

Eskabideak aurkezteko epea amaitutakoan, onartuen eta baztertuen behin-behineko zerrenda onartuko du alkateak, eta aginduko du argitaratzeko udaletxeko iragarki taulan, web-orrian eta Gipuzkoako Aldizkari Ofizialean. Erreklamazioak egiteko 10 egun balioduneko epea ezarri da akatsak zuzendu ahal izateko.

Behin-behineko zerrenda behin betikotzat joko da inolako erreklamaziorik egon ezean. Egonez gero, onartu edo baztertu egingo dira Alkatetza erabakiz eta behin betiko zerrenda onartuko da. Ebazpen hori 21 oinarrian aurreikusitako moduan argitaratuko da.

Aurreko zerrendetan, bai eta argitaratzen diren guztietan ere, parte-hartzaileen identifikazioa jasoko da, NANaren lehen eta azken 3 zenbaki eta letraren bidez.

Prozeduraren edozein unetan epaimahaiak jakinez gero hautagairen batek ez duela betetzen deialdian eskatutako baldintzaren bat, hautaketatik kanporatua izango da, entzun eta gero.

Probetan onartutako hautagaiek parte hartu ahal izango dute, baita zerrendetan baztertuta daudeneke ere, baldin eta dagozkien inpugnazioak aurkeztuak dituztela eta erabakitzeke daudela frogatzen badute. Ebazpenean erreklamazioak atzera botako balituzte, pertsona horiek prozesutik kanpo geratuko lirateke.

Bosgarrena.– Hautaketa-sistema

1.– Hautaketa-sistema oposizio-lehiaketa izango da: oposizio- eta lehiaketa-sistemak egingo dira, izangaien gaitasuna zehazteko eta haien arteko lehentasun-ordena finkatzeko.

2.- Oposizio-lehiaketaren guztizko puntuazioa bi faseetan lortutakoen batura izango da, eta izangaien lehentasun-ordena zehaztuko du.

Seigarrena.- Epaimahai kalifikatzailea

6.1. Deitutako hautaketa-prozesuaren epaimahai kalifikatzailea ondorengoak kontuan izanda eratuko da:

- Urriaren 30eko 5/2015 Errege Dekretu Legegileak onartutako Langile Publikoen Oinarrizko Estatutuaren Testu Bateratuak 60. artikuluan ezarritakoa
- Ekainaren 7ko 896/91 Errege Dekretuaren 4. artikuluan eta Euskal Funtzio Publikoari buruzko uztailaren 6ko 6/1989 Legearen 31. artikuluan ezarritakoa
- Uztailaren 22ko 1/2020 Legegintzako Dekretua, Euskal Autonomia Erkidegoko Poliziaren Legearen testu bategina onartzen duena

Epaimahaia osatuko dute mahaiburuak, idazkariak eta Alkate-Lehendakariak erabakiko dituen kideek, Udalean presentzia duten langileen ordezkariak izendatutako kide bat eta prozesu osorako Polizia eta Larrialdietarako Euskal Akademiak izendatutakoak, tartean. Edonola, inoiz ez dira izango bost baino gutxiago.

Herri Arduralaritzaren Euskal Erakundeak izendatutako batek euskararen probarako ere hartuko du parte epaimahaian.

Epaimahaia osatzen duten titularren eta ordezkoen izen-zerrenda Gipuzkoako Aldizkari Ofizialean argitaratuko da, onartuen eta baztertuen zerrendekin batera, behin alkatetza-lehendakaritzak izendatutakoan.

Udalean presentzia duten alderdi politikoek izendatutako kide banak ere parte har dezakete begirale moduan.

6.2. Espezialitatea: Epaimahaiaren eraketa teknikoa izango da batez ere, eta boto eskubidea duten kide guzti-guztiek izango dute deitutako lanpostuetarako eskatzen den titulu edo ikasketa maila berdina edo goragokoa, eta kideen erdiek gutxienez bete nahi den lanposturako eskatzen den ezagutza arloko titulazioa eta espezializazioa eduki beharko dute.

6.3. Abstentzia eta errefusatzeta. Epaimahai kalifikatzailearen kideek ez dute esku hartuko eta alkate-lehendakariari jakinaraziko diote urriaren 1eko Sektore Publikoaren Araubide Juridikoaren 40/2015 Legearen 23. artikuluan ohartemandako gorabeheraren bat egonez gero; eta izangaiek mahaikideak ezetsi ditzakete aipatu legearen 24. artikuluan ezarritakoarekin bat etorrita.

6.4. Aholkulariak: Aholkulari espezialistak egon ahal izango dira, egokiak iruditutako probak programatzeko edo ebaluatzeko. Aholkulari horiek beren espezialitatearen arloan laguntza ematera mugatuko dira.

6.5. Eraketa eta lan-egitaraua: Epaimahaia lehen proba egin aurretik eratuko da. Eratze ekitaldian epaimahaiko kide titular edo ordezko gehienek egon beharko dute. Era berean, ekitaldi horretan hautatze-prozesuko egintza guztiak objektiboki eta era eraginkorrean antolatu, garatu eta ebaluatzeko neurri guztiak hartuko dira.

6.6. Jarduketa-prozedura:

a) Epaimahaiaren jarduna, uneoro, urriaren 1eko Sektore Publikoaren Araubide Juridikoaren 40/2015 Legean xedatutakoaren araberrakoa izango da. Epaimahaia ezin osatu ahal izango da eta jardun ere ez, titularretako edo ordezkari diren kideetako hiru (3) behintzat bertan ez baldin badaude, idazkaria kontuan hartu barik. Epaimahai kalifikatzailearen erabakiak bertan dauden kideen gehiengoak aldeko botoa emanda hartuko dira; boto-berdinketa egonez gero, epaimahaiaren lehendakariaren kalitatezko botoa erabiliko da berdinketa hausteko. Epaimahai

kalifikatzaileko kide guztiek hitza eta botoa izango dute, idazkariak izan ezik; idazkariak hitza baino ez du izango.

b) Epaimahaiak, hala behar izanez gero, arau hauek aplikatzearen ondorioz sor daitezkeen zalantza guztiak ebatzi ahal izango ditu. Era berean, probak egiteko beharrezko diren moldaketa guztiak egin ahal izateko neurri egokienak hartuko ditu.

c) Epaimahaiak ezingo ditu deialdian iragarritako lanpostuen kopurua baino izangai gehiago hautatu. Betiere lanpostua beteko dela ziurtatzeko xedez, hautatutako izangaiak behin betiko kontratua sinatu baino lehenago uko egiten badio, proposaturiko izangaiaren ondorengo izangaiez osaturiko zerrenda osagarria eskatu ahal izango zaio epaimahaiari.

d) Izangai batek ere gaindituko ez balitu baztertzailak diren proba guztiak, lanpostua bete gabe geratuko da.

Lehiaketa-oposizioa epaituko duen Epaimahaia kide titularrez eta ordezkoez osaturik egongo da, eta horien izendapena argitara emango da Gipuzkoako Aldizkari Ofizialean, Udaletxeko iragarkitaulan eta Bergarako Udalaren webgunean.

Epaimahaiburuaren edo bere ordezkoaren kargua hutsik badago, bertaratu ez bada, gaixorik badago edo legezko bestelako kausa gertatzen bada, ordezkapen horretarako izendatu den bokalak ordezkatuko du; eta hura ere bertaratu ez balitz, Epaimahai Kalifikatzaileko kideen artean adin handiena duenak.

Idazkariaren eta haren ordezkoaren kargua hutsik badago, bertaratu ez bada, gaixorik badago edo legezko bestelako kausa gertatzen bada, Epaimahai Kalifikatzaileko gehiengoaren erabakiz hautaturiko beste edozein kidek hartuko du haren lekua.

Epaimahai Kalifikatzaileak erabateko autonomia funtzionalarekin jardungo du, betiere prozeduraren legezotasuna zainduz eta haren objektibotasuna bermatzeko ardura izanez. Era berean, ordenamendu juridikoaren arabera, honako oinarrien aplikazioan sor litezkeen zalantza guztiak ebatziko ditu eta lehiaketa-oposizio honen nondik norakoak ordena onean burutzeko beharrezko erabakiak hartuko ditu, oinarrietan aurreikusi gabeko kasuei buruz hartu beharreko irizpideak ezarriz.

Hauta-prozesuko edozein unetan, baldin eta Epaimahai Kalifikatzaileak jakiten badu hautagaietakoren batek ez duela betetzen deialdi honek eskatzen dituen baldintzetakoren bat, interesatuari entzun eta gero, prozesutik kanporatzea proposatu beharko dio organo eskudunari, hautagaiak eskabidean adierazitako okerrak edo gezurrak jakinaraziz.

Aholkulari espezialistak erabili ahal izango ditu epaimahaiak, balorazioaren faseetako batean parte hartzeko.

Zazpigarrena.– Oposizioa

Oposizioa honako proba hauek egitean datza:

1.– Lehen proba, nahitaezkoa eta baztertzaila: proba psikoteknikoa izango da.

Hautagaien gaitasunak neurtzea izango du helburu. Proba horri 0 eta 120 puntu artean emango zaizkio.

Lehen proba horretan, lau ariketa egin beharko dira, denak ere nahitaezkoak eta baztertzailak. Ariketa bakoitza 0tik 30 puntura bitartean baloratuko da.

a) Arrazoitze-ariketa.

b) Pertzepzio gaitasunari buruzko ariketa (identifikazioa, diferentziazioa...).

c) Gaitasun espazialei buruzko ariketa.

d) Hitzeko gaitasunari buruzko ariketa.

Ariketa bakoitzean test erako galdetegi bat erantzun beharko da idatziz.

Test erako galdetegi bakoitzeko galdera bakoitzak lau erantzun aukera izango ditu eta bat bakarra izango da zuzena.

Proba honetan gaizki emandako erantzun bakoitza 1/3 balioarekin zigortuko da. Erantzun gabeko galderak eta bi erantzun dituztenak ez dira zigortuko.

Proba hori gainditzeko, beharrezkoa izango da lau ariketetan, bakoitzean, gutxienez 10 puntu lortzea (beharrezkoa den gutxieneko puntuazio-atalasea), eta gutxienez 60 puntu proba osatzen duten lau ariketetan.

Hautaketa-sistemaren hurrenkera onari begira, Epaimahai kalifikatzaileak, eskatu beharreko gutxiengo maila kontuan izanik, proba honetan erakutsitako ezagutza-maila eta betiere hautagaien identitatea jakin baino lehen, ariketa bakoitza gainditzeko beharrezko gutxieneko puntuazio-atalasea non jarri erabaki ahal izango du, eta akordio hori argitaratuko du. Horrelakoan, ariketa bakoitzeko puntuazioa lortzeko, aurreko paragrafoan xedatutakoarekin bat etorritik, Epaimahai Kalifikatzaileak ondorengo formula aplikatuko du:

$$HAP = (AP_{geh} / 2) \times (1 + (PZ - m) / (PZ_{geh} - m))$$

Non:

HAP = Hautagaiak lortutako azken puntuazioa.

AP_{geh} = Ariketan gehienez lor daitekeen azken puntuazioa (deialdiaren oinarrien arabera, ariketan lor daitekeen puntuazio gehiena: 30 puntu).

PZ = Hautagaiak lortutako puntuazio zuzena:

PZ = Erantzun zuzenak – (errore kopurua x 0,333)

m = Epaimahaiak ezarritako ariketa gainditzeko gutxienez lortu beharreko puntuazio-atalasea.

PZ_{geh} = Probaren gehieneko puntuazio zuzena (Proban gehienez lortzen den puntuazio zuzena).

2.- Bigarren proba, nahitaezkoa eta baztertzaila, ezagutza-proba, test motako galdetegi bat idatziz erantzutean datzana

Edukiak zehazteko, I. eranskineko gai-zerrendan jasotakoa hartuko da kontuan. Proba hau 0 puntutik 100 puntura baloratuko da, eta gutxienez 50 puntu lortzen ez dituztenak automatikoki baztertuko dira.

Test erako galdera-sorta bakoitzak lau erantzun-aukera izango ditu, eta horietako bat bakarrik izango da zuzena.

Proba honetan gaizki emandako erantzun bakoitza 1/3 balioarekin zigortuko da. Erantzun gabeko galderak eta bi erantzun dituztenak ez dira zigortuko.

Hautaketa-sistemaren ordena ona izan dadin, Epaimahai Kalifikatzaileak, eska daitekeen gutxieneko maila, proba honetan erakutsitako ezagutza-maila eta betiere izangaien nortasuna ezagutu aurretik, proba gainditzeko behar den gutxieneko puntuazio-atalasea non jarri erabaki ahal izango du, eta akordio hori argitaratuko du. Kasu horretan, proba honetako puntuazioa lortzeko, aurreko paragrafoan deskribatutakoaren arabera, Epaimahai Kalifikatzaileak honako formula hau aplikatuko du:

$$HAP = (AP_{geh} / 2) \times (1 + (PZ - m) / (PZ_{geh} - m))$$

Non:

HAP = Hautagaiak lortutako azken puntuazioa.

APgeh = Proban gehienez lor daitekeen azken puntuazioa (Deialdiaren oinarrien arabera, proban lor daitekeen puntuazio gehiena: 150 puntu).

PZ = Hautagaiak lortutako puntuazio zuzena:

$PZ = \text{Erantzun zuzenak} - (\text{errore kopurua} \times 0,333)$

m = Epaimahaiak ezarritako ariketa gainditzeko gutxienez lortu beharreko puntuazio-atalasea.

PZgeh = Probaren gehieneko puntuazio zuzena (Proban gehienez lortzen den puntuazio zuzena).

3.- Hirugarren proba, nahitaezkoa eta baztertzaila: proba psikoteknikoa

Proba honi 0 eta 120 puntu artean emango zaizkio. Hirugarren proba honetan, bi ariketa egin beharko dira, biak ere nahitaezkoak eta baztertzailak:

a) Nortasun-testa: ariketa honen helburua da ebaluatzea hautaketa-prozeduran parte hartzen dutenen nortasun-ezaugarri nagusiak eta asaldura eta moldatu ezina neurtzeko adierazleak. Proba honetan, 0 puntutik 60ra emango dira, eta kanpoan utziko dira gutxienez 30 puntu lortzen ez dutenak.

b) Nortasun-testa: lan-jarduerarekin lotutako jokabideak neurtzea du helburu. Proba honetan, 0 puntutik 60ra emango dira, eta kanpoan utziko dira gutxienez 30 puntu lortzen ez dutenak.

Bi ariketa horiek lotuta egongo dira deitutako lanpostuaren profil profesionalarekin.

Hirugarren proba honetako bi ariketetan lortutako datuak ondorengo probetan ere erabili ahal izango dira, neurketa-tresna gisa.

4.- Laugarren proba, nahitaezkoa eta baztertzaila, gaitasun fisikoari buruzkoa

Proba honi 0 eta 60 puntu artean emango zaizkio. Deialdi honetako II. eranskinean deskribatzen diren 3 ariketak egitean datza. Emaitzen balorazioa eranskin horretan bertan zehazten diren baremoen arabera egingo da.

Proba hori gainditzeko, beharrezkoa izango da ariketa bakoitzean gutxienez epaimahaiak aurrez erabaki eta jakitera emango duen puntuazioa lortzea, eta proba osatzen duten 3 ariketetan gutxienez ere 30 puntu lortzea.

Ariketa fisikoak egitearen gaineko erantzukizuna parte-hartzaileena bakarrik izango da. Ariketak egiteko, bestalde, kirola egiteko ekipamendu egokia ekarri beharko dute.

5.- Bosgarren proba, nahitaezkoa eta EZ baztertzaila: aurrez aurreko elkarrizketa bat

Proba honen helburua da neurtzea hautagaiek jokabide eta gaitasun egokiak dituzten, deitutako lanpostuaren profil profesionaleko eginkizunak eta atazak betetzeko.

Proba hori 0 puntutik 80ra arte baloratuko da, eta 45 puntutik beherako puntuazioa lortzen dutenen kasuan ez da kontuan izango.

Hauek dira elkarrizketan aztertu beharreko lanpostuaren profilaren gaitasunak:

- Ekimen-iraunkortasuna.
- Egonkortasun emozionala.
- Erantzukizuna, etikotasuna eta diziplina.
- Arazoei aurre egitea eta erabakiak hartzea.

– Asertibitatea eta herritarrenganako orientazioa.

Elkarrizketetan lortutako erantzunak ebaluatzeko, hainbat balorazio-eskala erabiltzen dira.

6.- Seigarren proba. Euskararen ezagutza egiaztatzeko probak egingo dira.

Derrigorrezkoa eta baztertzaila hautagai guztientzat. Gai edo Ez gai baloratuko da.

2. hizkuntza-eskakizuna egiaztatzeko probak egingo dira.

Ez dute euskarako azterketa egin beharrik izango euskara-maila egiaztatzeko azterketak egin baino lehen Epaimahaiari 2. hizkuntza-eskakizunaren egiaztageria aurkezten diotenenek.

Honako hauek dira euskara-tituluen arteko baliokidetzak jasotzen duten araudiak: 297/2010 Dekretua –azaroaren 9koa, Euskararen jakite-maila egiaztatzen duten tituluak eta ziurtagiriak baliokidetu eta Hizkuntzen Europako Erreferentzi Marko Bateratuko mailekin parekatzeko dena– eta 47/2012 Dekretua –apirilaren 3koa, Euskaraz egindako ikasketa ofizialak aintzat hartzeko eta euskara-maila hizkuntza tituluen eta ziurtagiriaren bidez egiaztatzen salbuesteko dena–.

2. hizkuntza-eskakizuna izatea honela ziurtatu ahalko da:

- Herri Arduralaritzaren Euskal Erakundeak emandako ziurtagiria, 2. hizkuntza-eskakizuna edo goragoko bat egiaztatu izana frogatzen duena.
- Baliokide diren beste ziurtagiriak, betiere euskararen ezagutza egiaztatzen duten titulu eta ziurtagiriaren arteko baliokidetzak finkatu eta Hizkuntzen Europako Erreferentzi Marko Bateria egokitzeko indarrean dagoen araudiak diotenen arabera.

2. hizkuntza-eskakizuna egiaztatzeko probak Bergarako udalerrian edota HAEE-IVAPek horretarako zehaztutako beste edozein tokitan egin ahalko dira. Nolanahi ere, proba horiek egitearen ondorioz hautagaiei sor zaizkiekeen joan-etorriko gastuak, mantenukoak eta abar beraien kontura izango dira.

Zortzigarrena.– Oposizioko proben garapena

1.– Deialdia Gipuzkoako Aldizkari Ofizialean argitaratzen denetik 1,5 hilabete igaro arte ezin izango dira probak hasi.

2.– Lehenengo proba egiteko eguna, ordua eta lekua gutxienez egutegiko zazpi egun lehenago iragarriko dira, Hogeita batgarren Oinarrian aurreikusitako moduan. Gainerako probak egiteko iragarkiak ere Hogeita batgarren Oinarrian aurreikusitako moduan argitaratuko dira, gutxienez 72 ordu lehenago, Epaimahai Kalifikatzailearen erabakiaren bidez.

3.– Epaimahai Kalifikatzaileak oposizioa osatzen duten probak eta ariketak Zazpigarren Oinarrian ezarritakoaz bestelako hurrenkeran egitea erabaki ahal izango du, bai eta egun berean ariketa bat baino gehiago egitea ere. Kasu horretan, proben eta/edo ariketen emaitzen argitalpenek deialdiko oinarrietan ezarritako hurrenkerari jarraituko diote. Proba eta/edo ariketa bakoitzaren emaitzak zazpigarren oinarriko ordenari jarraituz aurrekoa gainditu dutenei dagokienez bakarrik argitaratuko dira.

4.– Nahitaezko probak eta/edo ariketak egiteko Epaimahaiaren deialdiari jarraituz adierazitako egunean, orduan eta tokian agertzen ez direnak automatikoki baztertu egingo dira hautaketa-prozeduratik, baita ezinbesteko arrazoiengatik izanda ere. Arau bera aplikatuko zaie nahitaezko edozein proba eta/edo ariketa egiten parte hartzen dutenei, proba eta/edo ariketa horiek egiten hasi ondoren.

Nahitaezko probaren batek ariketa bat baino gehiago baditu, ariketa horietako edozeinetan ez egotea edo berandu iristea ez-agertzetat hartuko da.

Arestian ezarritakoaren salbuespen gisa, eta hautaprobetan aukera- eta tratu-berdintasuna bermatze aldera, emakumeek, haurdunaldian, erditzean edo erditu ostean, gaitasun fisikoko proba egiten badute, eta inguruabar horiek Epaimahai Kalifikatzaileari jakinarazten bazaizkio proba egin aurretik eta mediku-ziurtagiriaren bidez egiaztatzen bada, proba atzeratzeko aukera izango dute, gehienez ere 4 hilabete atzerapena eragin zuen egoera amaieratik. Hala ere, gainerako probak egin beharko dituzte, behar diren egokitzapenak eginda.

5.– Proba eta ariketetara indarreko nortasun-agiri nazionala, pasaportearen edo gidabaimena eraman beharko da, eta Epaimahai Kalifikatzaileak uneoro eskatu ahal izango du agiri hori aurkeztea.

6.– Proba baztertzailer bakoitza amaitzean, web-orrian eta iragarki taulan argitaratuko dira hautaketa-prozeduran parte hartzen dutenek lortutako emaitzak, Epaimahai Kalifikatzailearen erabaki bidez, eta berariaz adieraziko da zer puntuazio lortu duten.

7.– Euskal Autonomia Erkidegoko edozein hizkuntza ofizialetan egin ahal izango dira oposizio probak.

Bederatzigarrena.– Lehiaketa

1.– Lehiaketa-fasearen kalifikazioa oposizio-fasea gainditu duten pertsonen soilik aplikatuko zaie.

2.– Eskabideak aurkezteko epea amaitu aurretik hartutako merezimenduak baino ezin izango dira ebaluatu.

3.– Lehiaketa-fasea ez da baztertzailer izango, eta bertan lortutako puntuazioak ezingo dira kontuan hartu oposizio-faseko probak gainditzeko.

4.– Lehiaketa-fasean merezimenduak baloratuko dira, **gehienez ere 150 punturaino**, baremazio honen arabera:

4.1.– Titulazio eta diploma ofizialak baloratuko dira, eta Hezkuntza, Kultura eta Kirol Ministerioak hala aitortutakoak eta beti ere, titulazioak Kriminologia, Zuzenbidea, Herritarren Segurtasuna, Babes Zibila, administrazio/antolaketa arloa edota lanpostuaren zereginekin zerikusi zuzen zuena badute hartuko dira halakotzat.

Gehienez 40 puntu emango zaizkie, baremo honen arabera:

a) Goi-mailako Hezkuntzako Kualifikazioen Espainiako Esparruko 1. mailan (Kualifikazioen Europako Esparruko 5. maila) kokatutako titulazio ofizial bakoitza 10 punturekin baloratuko da.

b) Goi-mailako Hezkuntzako Kualifikazioen Espainiako Esparruko 2. mailan (Kualifikazioen Europako Esparruko 6. maila) kokatutako titulazio ofizial bakoitza 15 punturekin baloratuko da.

c) Goi-mailako Hezkuntzako Kualifikazioen Espainiako Esparruko 3. mailako edo goragoko titulazio ofizial bakoitza (Kualifikazioen Europako Esparruko 7. maila edo goragokoa) 20 punturekin baloratuko da.

4.2.– Ingelesa eta frantsesa jakitea. Balio akademikoa duten tituluak emateko legez gaitutako ikastetxeek emandako ziurtagiri ofizialaren bidez hizkuntza horien ezagutza agiri bidez egiaztatzea baloratuko da,

Gehienez 10 puntu emango dira, honako xehetasun eta maila hauen arabera:

a) Tarteko maila (Europako Hizkuntzen Erreferentzia Marko Bateratuko B2 edo baliokidea): 5 puntu hizkuntza bakoitzeko.

b) Maila aurreratua (Europako Hizkuntzen Erreferentzia Marko Bateratuko C1 edo goragoko maila edo baliokidea): 5 puntu hizkuntza bakoitzeko.

Hizkuntza berak ezin izango du balorazio bat baino gehiago eragin; beraz, mailarik altuena duena bakarrik hartuko da kontuan.

4.3.- Euskara. Lanpostuak duen baino maila altuagoko HEa egiaztatuta izatea:

3. HEa izatea: 10 puntu

4. HE izatea: 15 puntu

4.4.- Prestakuntza edo hobetze ikastaroak: Gehienez 30 punturekin baloratuko da lanpostuarekin eskusiboki eta zuzen zuzenean lotuta dauden prestakuntza eta hobetze ikastaroak, bai eta gai hauen ingurukoak ere: administrazio-prozedura, herritarren arreta, datuen babesa, genero-berdintasuna, berdintasuna, Herritarren Segurtasuna, Babes Zibila, administrazio/antolaketa, emakumeen ingurukoak, indarkeria matxistaren ingurukoak, keinu-hizkuntza edo lanpostuaren zereginekin zerikusi zuzen-zuzena duten beste batzuk; ikastaro horiek gaindituta egon behar dira eta diploma edo egiaztagiriri bidez ziurtatuta.

Bakar-bakarrik kontuan izango dira azken 2016tik hona jasotako ikastaroak.

Gehienez ere 10 puntu eskuratuko dira, irizpide hauen arabera:

- 10 ordu arteko ikastaroa: 0,05 puntu
- 10 eta 30 ordu bitartekoa: 0,10 puntu
- 31 eta 60 ordu bitartekoa: 0,20 puntu
- 61 eta 100 ordu bitartekoa: 0,50 puntu
- 100 eta 150 ordu bitartekoa: 0,75 puntu
- 150 eta 200 ordu bitartekoa: 1,0 puntu
- 200 eta 250 ordu bitartekoa: 1,50 puntu
- 250 ordu baino gehiago: 2,00 puntu

Ikastaroen orduak egiaztatzen ez badira, ez dira baloratuko.

4.5.- Euskal Autonomia Erkidegoko Udaltzaingoko kidegoetan Oinarrizko Eskalako agente gisa emandako zerbitzuak: 0,05 puntu, emandako zerbitzu-egun bakoitzeko; 30 puntu, gehienez.

Emandako zerbitzuak egiaztatzeko, dagokion administrazioaren ziurtagiria aurkeztu behar da (Herri Administrazioan Aldez Aurreko Zerbitzuak Aitortzeari buruzko abenduaren 26ko 70/1978 Legearen I. eranskineko eredia).

5.- Eskabidean merezimenduei buruzko atal zehatz eta bereizi bat egongo da. Eskabidearen atal horretan alegatu eta eskaera-orriarekin batera eskaerak aurkezteko epearen barruan aurkeztu eta egiaztatu ez diren merezimenduak ez dira inolaz ere baloratuko edo kontuan hartuko. Eskaera ez den beste atal batean alegatuta eta/edo egiaztatuta egonez gero ere, Epaimahai Kalifikatzaileak ez ditu baloratuko.

Hamargarrena.– Oposizio-lehiaketa gainditu duten pertsonen behin-behineko eta behin betiko zerrenda

Oposizio-lehiaketaren guztizko puntuazioa bi faseetan lortutako puntuazioen batura izango da, eta izangaien lehen-tasun-ordena zehaztuko du. Sailkapen-ordenan puntuazioarekiko berdinketak Emakumeen eta Gizonen Berdintasunerako otsailaren 18ko 4/2005 Legean jasotako irizpidearen arabera ebatziko dira. Berdinketak bere horretan jarraitzen badu, oposizioko bigarren proban puntuazio altuena lortu duenaren alde ebatziko da, eta, era subsidiarioan, euskararen ezagutzaren balorazioan puntuaziorik altuena lortu duenaren alde.

Epaimahai kalifikatzaileak onartu eta argitaratu egingo du gainditutako behin-behineko zerrenda, dagozkien kalifikazioen arabera, puntuazio-ordenaren arabera.

Aurreko paragrafoan aipatutako behin-behineko zerrenda udalaren iragarki-taulan eta web-orrian argitaratu eta 10 egun balioduneko epean, interesdunek egoki iriztitako erreklamazioak aurkeztu ahal izango dituzte zerrenda horren aurka, eta behin betiko zerrenda onartu baino lehen ebatziko dira erreklamazio horiek.

Hamaikagarrena.–ERREKLAMAZIOAK EBAZTEA ETA AGIRIAK AURKEZTEA

Erreklamazioak ez baleude, argitaratutako emaitzak behin betikotzat joko dira. Erreklamazioak baleude, ebatzi eta argitaratu egingo ditu epaimahaiak, eta jarraian akta Alkate-udalburuari bidaliko dio, proposatuz praktiketako funtzionario izenda dezan lehen postuan gelditu den pertsona. Era berean, akta horretan bertan agertuko dira, puntuazioaren hurrenkeran, ariketa baztertzailerak guztiak gainditu dituzten hautagai guztiak.

Hala ere, izendapena baino lehen, lehen tokian gelditu den pertsonak udaletxeko pertsonal sailean aurkeztu beharko du, behin betiko emaitzak argitaratu eta biharamunaz geroztik 15 lan eguneko epean, prozesu honetan parte hartzeko baldintzak betetzen dituela ziurtatzen duen dokumentazioa, hirugarren oinarrian aipatu bezala.

Aipatutako epealdian, gaindiezina den egoera larri batean izan ezik, proposatutako pertsonak dokumentazioa ekarri ez badu edo ez baditu eskatutako baldintzak egiaztatu, ez da izendatua izango eta berekin izandako ekintza guztiak baliogabetu egingo dira. Kasu honetan, bigarren lekuan dagoen pertsonaren alde egingo da proposamena.

Hamabigarrena.– BALDINTZAK ZIURTATZEA ETA AGIRIAK AURKEZTEA

Hautatutako pertsonak jatorrizko dokumentuak edo deialdian parte hartzeko eskatzen diren baldintzak egiaztatzen dituzten kopia konpultsatuak aurkeztu beharko dituzte Bergarako Udalean, Epaimahai Kalifikatzailearen Akordioa argitaratu eta hurrengo 15 egun balioduneko epean. Interesdunak eskatuta, eta ezinbesteko kausaren bat gertatuz gero, Alkateak epe hori luzatu ahal izango du, gehienez ere 10 egun balioduneko beste batez.

Baldintzak ez betetzea edo ez egiaztatzea.

Ez dira praktiketako funtzionario izendatuko ez badute aurkezten aurreko zenbakian adierazitako epearen barruan –edo luzapenean hala badagokio– deialdian parte hartzeko eskatutako betekizunak eta baldintzak betetzen direla egiaztatzeko dokumentazioa, eta ezta ere dokumentazioa aztertu ondoren edo medikuaren bazterketen koadroa egiaztatu ondoren ondorioztatzen bada ez dutela eskatutako baldintza edo betekizunen bat betetzen. Era berean, beren jardun guztiak ondorioz gabe geratuko dira, eta izendapenerako egon dakizkiekeen eskubide guztiak galduko dituzte; horrek ez du eragotziko, halaber, beren eskabidea faltsutzeagatik izan dezaketen erantzukizuna. Kasu horietan alkateak erabakiko du pertsona horiek hautaketa-prozeduratik kanpo uztea eta horien ordean –dagokion sailkapen-ordenaren

lehentasun-hurrenkerari jarraituz– bazterte horren ondorioz deialdiko plaza-kopuruan lekua duten pertsonak jartzea, eskatutako betekizunak eta baldintzak betetzen dituztela egiaztatu ondoren.

Hamahirugarrena.– Praktiketako funtzionarioen izendapena

1.– Hautatutako pertsonak behar bezala egiaztatu badute deialdiaren baldintzak betetzen dituztela, Alkateak izendatuko ditu praktiketako funtzionario, eta argitara emango da.

Praktiketako funtzionario izendatutako pertsonak egoera horretan jarraituko dute prestakuntza-ikastaroa hasten denetik karrerako funtzionario izendatu arte edo hautaketa-prozeduratik kanpo utzi arte.

2.– Polizia eta Larrialdietako Euskal Akademiako zuzendari nagusiaren Ebazpen bidez ezarriko da prestakuntza-ikastaroa noiz hasiko den.

Hamalauugarrena.– Prestakuntza-ikastaroa eta praktikaldia

1.– Prestakuntza-ikastaroa eta praktikaldia nahitaezkoak eta baztertzailak izango dira, banaka hartuta, eta horiek ez gainditzeak hautaketa-prozeduratik kanpo geratzea ekarriko du, bai eta deialdi honetan aipatzen den Udaltzaingoko Oinarrizko Eskalako agente kategorian sartzeko gainditu ez dituenak izan ditzakeen eskubide guztiak galtzea ere.

2.– Prestakuntza-ikastaroa eta praktikaldia ezin izango dira aldi berean egin, eta horietako bakoitzaren iraupena, ez eta metatutakoa ere, ezin izango da 30 hilabetetik gorakoa izan.

3.– Prestakuntza-ikastaroa:

a) Prestakuntza-ikastaroa ikasturte akademiko bat izango da, nahitaezkoa eta baztertzaila, eta haren edukiak, ebaluatzeak eta gainditzeko moduak eta iraupena ikasketa-planean eta aplikatu beharreko araudian zehaztutakoak izango dira.

b) Prestakuntza-ikastaroko kalifikazioak Polizia eta Larrialdietako Euskal Akademiako zuzendari nagusiak argitaratuko ditu Udaleko iragarki taulan eta web-orrian.

c) Polizia eta Larrialdietako Euskal Akademiako zuzendari nagusiak adieraziko du prestakuntza-ikastaroa gainditzeko ez dutenak baztertuta daudela.

d) Prestakuntza-ikastarora ez sartzeak, ikastaroaren lehen egunean, automatikoki baztertuko du sartu ez den pertsona, salbu eta behar bezala egiaztatutako ezinbesteko kausaren bat gertatzen bada eta aldeaz aurretik eskatzen bada. Polizia eta Larrialdietako Euskal Akademiako zuzendari nagusiari dagokio ezinbesteko kasua hautematea, eta berari dagokio dagokion ebazpena hartzea.

e) Prestakuntza-ikastaroan ez sartzeagatik bete ez den plaza hurrengo pertsonak eskaini eta beteko du, esleitutako plazarik gabe geratu bada eta horretarako ezarritako baldintzak betetzen baditu.

4.– Praktikaldia:

a) Prestakuntza-ikastaroa gainditzeko dutenak praktikaldia egingo dute beren jardueraren arabera prestakuntza integrala lortzeko egokienak diren zentroetan edo bulegoetan, eta dagokion Polizia Kidegoko polizia-zerbitzuen egitura eta funtzionamendua bereziki ezagutuko dituzte.

b) Praktikaldia hasi aurretik, Polizia eta Larrialdietako Euskal Akademiako zuzendari nagusiak Ebazpena emango du eta bertan ezarriko dira praktikaldiaren iraupena, hura baloratzeko eta gainditzeko sistemak eta prozedurak, praktikaldiko destinoak eta horietan hasteko data. Ebazpen hori Hogeita Batgarren Oinarrizko aurreikusitako moduan argitaratuko da.

c) Praktika-aldian, Bergarako Udalean Udaltzaingoko Oinarrizko Eskalako agentearen kategoriari dagozkion zereginak betetzearekin lotutako eraginkortasun profesionala ebaluatuko da. Ebaluazioa praktikaldiak irauten duen bitartean gertatzen diren gertakariei buruzkoa izango da soilik.

d) Praktikaldiko kalifikazioa Polizia eta Larrialdietako Euskal Akademiako zuzendari nagusiak egingo du.

e) Polizia eta Larrialdietako Euskal Akademiako zuzendari nagusiak adieraziko du zeintzuk diren praktikaldia gainditu ez duten pertsona baztertuak, eta udalak jakinaraziko du udaleko iragarki taulan eta web-orrian jarriko den iragarki bidez.

Hamabosgarrena.– Karrerako funtzionarioen izendapena

1.– Hautaketa-prozeduraren behin betiko sailkapen-ordena zehazteko, hautaketa-sisteman lortutako kalifikazioak, prestakuntza-ikastaroarenak eta praktikaldiarenak batuko dira eta Alkatearen Ebazpen bidez onartu eta argitaratuko da.

2.– Praktikaldia amaitu eta hurrengo bi hilabeteen barruan hautaketa-prozedura gainditu dutenak izendatuko ditu karrerako funtzionario, Alkateak ebazpen bidez.

Dagokion Udaltzaingoaren Oinarrizko Eskalako agente izendapenak egingo dira.

3.– Izendapena indarrean dagoen araudian aurreikusitako moduan argitaratuko da.

Hamaseigarrena.– Praktiketako funtzionarioen araubide juridikoa

1.– Praktiketako funtzionario gisa, dagokion administrazioaren aldetik, sartu nahi duten kategoriako sailkapen-taldeari dagozkion soldataren eta aparteko ordainsarien baliokidea den ordainsaria jasoko dute, eta, praktikak lanpostu batean egiten badira, lanpostu horri esleitutako ordainsari osagarriak gehituko dira.

2.– Praktiketako funtzionarioei Polizia eta Larrialdietako Euskal Akademiaren barnetegiko araudia eta Barne Erregimeneko Erregelamendua aplikatuko zaie prestakuntza-ikastaroan eta praktikaldian. Era berean, diziiplina-araubideko kasuetan, egitate hori ez bada irakaskuntza-diziplinaren falta soil, osagarri gisa, Euskal Autonomia Erkidegoko Polizia Kidegoen diziiplina-araubideko arauak aplikatuko dira.

3.– Prestakuntza-ikastaroa edo praktika-aldia gainditu ez izana edo ez-gai deklaratzeari, bai eta oinarri honen aurreko paragrafoan aipatzen diren arauen arabera larritzat edo oso larritzat tipifikatutako arau-hauste bat egiteagatik zehapen bat ezartzea ere, hautaketa-prozeduratik automatikoki kanpo uzteko arrazoi espezifikoak dira, bai eta prozedura horretatik eratorritako eskubide guztiak galtzea ere, Bergarako Udaleko Udaltzaingoko Oinarrizko Eskalako agente kategorian sartzeko.

Era berean, prestakuntza-ikastaroari aplika dakizkiokeen ebaluazio-irizpideekin bat etorritik, Ikasketa-planean jasotako ikasgaien ebaluazio partzialetik ondorioztatzen bada ezinezkoa dela prestakuntza-ikastaroa gainditzea, Polizia eta Larrialdietako Euskal Akademiako zuzendari nagusiak hura baztertzeari proposatu ahal izango dio praktiketako funtzionario izendatu duen organoari, eragindako pertsonari entzun ondoren.

4.– Prestakuntza-ikastarora Ikasketa-planean aurreikusitako gehienekoa baino denbora gehiagoz joaten ez bada, hautaketa-prozeduratik kanpo geratuko da automatikoki, Barne Erregimeneko Erregelamenduari buruzko erregelamenduaren arabera ezinbesteko kausarik ez badago behintzat.

5.– Prestakuntza-ikastarotik faltatzea dakarren edozein baimen edo lizentzia hartzeko eskaera Polizia eta Larrialdietako Euskal Akademian aurkeztu beharko da, eta aldez aurretik Polizia eta Larrialdietako Euskal Akademiako Prestakuntza Ataleko Udaltzaingoaren Arloko Burutzak baimendu beharko du, dagokion udalari buruzko araudiaren arabera. Zerbitzuaren beharren arabera lizentziak edo baimenak hartzeko, horiek existitzen direla ulertuko da, baldin eta derrigorrezko irakaskuntza-jarduera programatuta badago.

6.– Praktikaldian Hamabosgarren Oinarriko 4.b zenbakian aipatzen den ebazpenean ezarritako epea baino epe luzeagoan ez bertaratzeak hautaketa-prozesutik automatikoki kanpo geratzea ekarriko du, ezinbesteko kausarik ez badago behintzat.

7.– Polizia eta Larrialdietako Euskal Akademiako zuzendari nagusiak ezinbesteko kasua dagoela ikusi ondoren, horrek praktiketako funtzionarioaren izendapena egin duen organoari proposatu ahal izango dio eragindako pertsonak ikasturte osoa errepikatu ahal izatea egiten diren hurrengo ekitaldietan, edo praktikaldi osoa errepikatu ahal izatea edo praktikaldia osatu ahal izatea, ezinbesteko inguruabarrak desagertu ondoren, betiere hala eskatzen badu.

8.– Prestakuntza-ikastaroaren edo praktika-aldiaren kalifikazioa eten eginda geratuko da, baztertzeko arrazoiren bat gertatzen bada, harik eta hasitako baztertze-espedientea ebatzi arte.

9.– Prestakuntza-ikastaroan edo praktika-aldian hautaketa-prozeduratik kanpo geratu diren pertsonen armamentua, dokumentazioa eta hornitutako ekipo mota guztiak itzuliko dituzte.

10.– Prestakuntza-ikastaroa edo praktika-aldia karrerako funtzionario izendatu aurretik borondatez uzten badu, uko egin duen pertsonari prestakuntzan inbertitutako zenbatekoak itzultzeko eskatzeko aukera emango dio dagokion administrazioari.

Horretarako, jarduketa hauen ondoriozko zenbatekoak erreklamatu ahal izango dira:

- Prestakuntza-ikastaroaren zenbatekoa (indarrean dagoen prezio publikoei buruzko araudiaren arabera).
- Prestakuntza-ikastaroan ordaindutako ordainsariak.
- Prestakuntza-ikastaroan emandako ekipazio pertsonalaren zenbatekoa.

Kopuru horiek dagokion polizia-kidegoari baja eman aurretik itzuli beharko dira.

Hamazazpigarrena.- Baztertzeko osasun-kasuen taula

1.– Polizia eta Larrialdietako Euskal Akademiak hautaketa-prozeduraren edozein unetan egiaztatu ahal izango du ez dagoela Euskal Autonomia Erkidegoko Poliziaren Hautaketa eta Prestakuntza Erregelamendua onartzen duen Dekretua bigarren aldiz aldatzen duen otsailaren 17ko 36/2004 Dekretuan (2.1.f oinarria) agertzen den bazterketa medikoen taulan sartuta.

2.– Hori alde batera utzi gabe, prestakuntza-ikastaroan edo horiek amaitzean, praktiketako funtzionario izendatutako pertsonen behar adina proba mediko egin ahal izango zaizkie, Euskal Autonomia Erkidegoko Poliziaren Hautaketa eta Prestakuntza Erregelamendua onartzen duen Dekretua bigarren aldiz aldatzen duen otsailaren 17ko 36/2004 Dekretuan ezarritako osasun-bazterketen tulara egokitzen diren egiaztatzeko. Horretarako, Polizia eta Larrialdietako Euskal Akademiako zuzendari nagusiak Mediku-epaimahai bat izendatuko du, eta izendapen hori Hogeita Batgarren Oinarrian aurreikusitako moduan argitaratuko da.

3.– Mediku-epaimahaia mahaiburu batek, bi kidek edo idazkari batek osatuko dute. Otsailaren 28ko 4/2005 Legean xedatutakoaren arabera, emakumeen eta gizonen ordezkaritza orekatua izango da.

4.– Mediku-epaimahaiak egiten dituen txostenak arrazoitu egin beharko dira hautapen-prozesutik baztertzeko arrazoiren bat dagoela ikusten denean, eta jarraitzen den prozedurak, nolana ere, errespetatu egingo du eragindako pertsonaren entzunaldi-eskubidea.

Mediku-epaimahaiak proba medikoak egitea atzeratu ahal izango du, egin beharreko pertsonaren inguruabarren arabera, proba horiek egiteko unean ezintasun iragankorreko egoeran badago.

5.– Polizia eta Larrialdietako Euskal Akademiako zuzendari nagusia izango da organo eskuduna baztertzeko osasun-kasuen taulan aurreikusitako arrazoiengatik baztertzea deklaratzeko.

6.– Oinarri honetan aurreikusitako Mediku-epaimahaiari Seigarren Oinarriko 2. eta 7. zenbakietan jasotako arauak aplikatuko zaizkio.

Hemezortzigarrena.– Bigarren Oinarriko 1.g) betekizuna

Bigarren oinarriko 1.g) atalean ezarritako betekizuna egiaztatzeko, eta Datu Pertsonalak Babesteari eta Eskubide Digitalak Bermatzeari buruzko 3/2018 Lege Organikoaren arabera, parte-hartzaileek baimena ematen diote Polizia eta Larrialdietako Euskal Akademiako zuzendari nagusiar, hark Zigortuen eta Auzi-iheslarien Erregistro Zentralari ziurtagiria eskatu dezan egiaztatzeko ez direla doloazko delituagatik kondenatuak izan, ez direla bereizi Administrazio Publikoaren zerbitzutik, eta funtzio publikoak betetzeko ezgaituta ez daudela.

Baimen hori idatziz eta hautagaiak sinatuta eskatu ahal izango da hautaketa-prozesuaren edozein unetan.

Hemeretzigarrena.– Izaera pertsonaleko datuak babesteko lege organikoa betetzea

Europako Parlamentu eta Kontseiluaren 2016/679 Araudiak 2016ko apirilaren 27koak datu pertsonalen tratamendu eta datu horien zirkulazioa libreari lotuta pertsona fisikoak babesteari buruzkoak (Datuak Babesteko Erregelamendu Orokorra), 2018ko abenduaren 5eko 3/2018 Lege Organikoa eta datuen babesari buruz indarrean dagoen gainontzeko araudiak ezarritakoa betez, izangaien izaera pertsonaleko datuak tratamendu-jarduera baten baitan kokatzen dira. Tratamendu horren helburua da langileak hautatzeko prozesuaren kudeaketa eta jarraipena egitea, baita hautaketa prozesutik sortuko den lan-poltsa kudeatzea ere.

Bergarako Udala, datu tratamenduaren arduradun gisa, datu pertsonalak tratatzeko legitimituta dago interes publikoaren izenean egindako misio bat betetzeagatik tratatzen direlako datuak, lege betebeharraren baitan tratatzen direlako, eta baita, datuak beharrezkoak direlako interesduna alderdi den kontratu bat gauzatzeko tratamendua beharrezkoa delako.

Hautaketa-prozedura honetan parte hartzeko eskabideak aurkezten dituztenek onartzen dute beren datu pertsonalak oinarri hauetan adierazitako moduan eta xederako erabiltzea.

Interesdunak deialdian aurreikusitako bazterketa medikoen taulara egokitzen direla egiaztatzeko, fitxategi hori lege aurreikusitako baldintzetan tratatu eta laga ahal izango da.

Hautatu gabeko pertsonen dagozkien datuak, hautaketa-prozedura amaitu ondoren, ezabatu egingo dira.

Datu lagapen horren helburu bakar eta eskusiboa izango da administrazio publiko horiek enplegu eskaintzak egin ahal izatea, lege aurreikusi bezala. Izangaiaren onarpenera berariaz jasotzen ez bada, lagapenaren aurka dagoela joko da.

Datuak eskuratzeko, ezabatzeko, zuzentzeko, tratamenduaren aurka egin zein horien mugatzea eskatzeko eskubidea egikaritu ahal izango da tratamenduaren arduradunaren aurrean, ondorengo helbidera zuzenduta: San Martin Agirre plaza, 1, 20570, Bergara (Bergarako Udala).

Eskubideen egikaritzan behar den arreta jaso EZ bada, Datuen Babeserako Euskal Bulegoan erreklamazioa jarri ahal izango du izangaiak. Helbidea: Beato Tomás de Zumárraga, 71 3. solairua - 01008 Vitoria-Gasteiz. Hala ere, Udalaren datuen babesaren ordezkariarekin jarri ahal izango da harremanetan, datuen tratamenduarekin lotutako edozein aferara dela eta, honako posta helbidera mezua bidalita: dbo@bergara.eus.

Datuen tratamendua, hirugarrenei lagatzea, eta datuetan sartzeko, datuak zuzentzeko, ezerezteko eta datuen aurka egiteko eskubideak Datu Pertsonalak Babesteari eta eskubide digitalak bermatzeari buruzko abenduaren 5eko 3/2018 Lege Organikoan xedatutakoaren arabera arautuko dira (2018ko abenduaren 6ko BOE, 294. zk.).

Fitxategi horren erabilera eta funtzionamendua aipatutako Lege Organikoan eta Datu Pertsonaletarako Jabetza Publikoko Fitxategiei eta Datuak Babesteko Euskal Bulegoa Sortzeari buruzko otsailaren 25eko 2/2004 Legean aurreikusitakora egokituko da.

Hogeigarrena.– Errekurtsoak

Ebazpen honek amaiera ematen dio administrazio-bideari, eta, beronen aurka, aukerako berraztertze errekurtsoa aurkez diezaiokete interesdunek Alkateari, hilabeteko epean, ebazpena argitaratu eta hurrengo egunetik aurrera; bestela, zuzenean aurkara dezakete administrazioarekiko auzien jurisdikzioan, bi hilabeteko epean, ebazpena argitaratu eta hurrengo egunetik aurrera. Azken kasu horretan, Administrazioarekiko Auzien Jurisdikzioari buruzko uztailaren 13ko 29/1998 Legearen 14. artikuluan jasotako administrazioarekiko auzien epaitegien lurralde-eskumeneko arauak errespetatu beharko dira.

Deialdi honetatik, Epaimahaien jardunetik edo Alkatetzatik eratorritako administrazio-egintzak aurkaratu ahal izango dituzte interesdunek, administrazio-prozedura erkidea arautzen duen araudian aurreikusitako kasuetan eta moduan.

Hogeita batgarrena.– Argitalpenak

Aurkako xedapenik ezean, prozesuaren inguruko iragarpen guztiak Bergarako Udaleko Irigarri Taulan egingo dira, eta udaleko iragarri-taulan argitaratutako data erabakigarria izango da epeak zenbatzeko.

Bergarako Udaleko Irigarri Taulan egiten diren argitalpen guztiak udaleko web-orrian ere kontsultatu ahal izango dira

Hogeita bigarrena.– Dokumentazioa itzultzea

Instantziarekin batera aurkeztu den dokumentazioa jasotzeko eskubidea izango dute aurkeztu diren izangaiak, salbu eta kontratatutako direnek eta lan-poltsarako izendatutako direnek.

Hautaketa-prozesua bukatu eta hiru (3) hilabeteko epean jasotzen ez den dokumentazioa txikitu eta bota egingo du Udalak.

I. ERANSKINA

GAI-ZERRENDAA

- 1.- Giza Eskubideak: Giza Eskubideen alderdi orokorrak. Giza Eskubideen Adierazpen Unibertsala. Giza eskubideak babesteko Europako Sistema.
- 2.- Eskubideak eta askatasunak, Konstituzioaren arabera: Oinarrizko eskubideak eta Askatasun publikoak. Askatasunen bermeak eta oinarrizko eskubideak.
- 3.- Izaera pertsonaleko datuen babesa eta eskubide digitalen bermea. Datuak babesteko printzipioak. Pertsonen eskubideak. Gardentasuna eta informazioa. Eskubideak baliatzea.
- 4.- 39/2015 Legea, Administrazio Publikoen Administrazio Prozedura Erkidearena: Herritarrek administrazioarekiko harremanetan dituzten eskubide orokorrak. Administrazio-erregistroak.
- 5.- Bergarako Udalean indarrean dauden ordenantzak eta udal araudia. Udallerriaren ezagutza: kale izendegia ,bertako geografia...
- 6.- Konstituzioaren arabera, Estatuaren lurralde-antolamendua: Toki-administrazioa. Probintzia. Udallerria. Autonomia-erkidegoak.
- 7.- Udallerria: lurraldea eta biztanleria. Antolakuntza. Eskumenak. Erregimen bereziak.
- 8.- Sektore Publikoaren Araubide Juridikoa. Administrazio Publikoen organoak: administrazio-organok eta eskumena. Administrazio desberdinetako kide anitzeko organoak: funtzionamendua. Abstenitzea eta errekusatzeta.
- 9.- Toki-erakunde oinarriak: ondasunen kontzeptua, Toki-erakunde ondarea. Sailkapena. Araubide juridikoa. Toki-ogasanak: sarreren sailkapena.
- 10.- Administrazio-zuzenbidearen iturriak: Legea: kontzeptua eta lege-motak. Erregelamendua: erregelamenduak egiteko ahalmenaren titularitatea eta haren mugak. Arauen hierarkia.
- 11.- Administrazio Publikoen Administrazio Prozedura Erkidea: administrazio-egintza: alde orokorrak. Eraginkortasuna. Deuseztasuna eta deuseztagarritasuna. Administrazioaren isiltasuna.
- 12.- Administrazio-prozedura: Interesdunak. Administrazio-prozeduraren faseak. Egintzen berraztertzea.
- 13.- Sektore publikoaren araubide juridikoa. Xedapen orokorrak. Zehatzeko ahalaren printzipioak. Administrazio publikoen Ondare-erantzukizuna.
- 14.- Zigor Zuzenbidea. Printzipio Orokorrak. 40/2015 Legea, Atariko titulua eta 25etik 30era arteko artikulua (biak barne).
- 15.- Zigor Kodearen atariko titulua. Zigor-bermeak eta Zigor-legearen aplikazioa.
- 16.- Delituak (ZK-ko 10. artikulutik 18ra).
- 17.- Erantzukizun kriminaletik salbuesten duten inguruabarrak (ZK-ko 19. artikulutik 20ra).
- 18.- Erantzukizun kriminala arintzen edo astuntzen duten inguruabarrak (ZK-ko 21. eta 22. artikulua).
- 19.- Delituei dagokienez, erantzukizun kriminala duten pertsonak (ZK-ko 27. artikulutik 30era).
- 20.- Zirkulazioari buruzko araudi orokorra: Aplikazio-eremua (Atariko titulua).
- 21.- Bide Segurtasunaren Legea: I. eranskina. Oinarrizko kontzeptuak (1etik 9ra, 12tik 24ra eta 54tik 73ra).

- 22.– Bide Segurtasunaren Legea: Arau-haustek (V. titulua, I. kapitulua).
- 23.– Bide Segurtasunaren Legea: Zehapenak (V. titulua, II. kapitulua).
- 24.– Bide Segurtasunaren Legea: Erantzukizuna (V. titulua, III. kapitulua).
- 25.– Bide Segurtasunaren Legea: Zehapen-prozedura (V. titulua, IV. kapitulua).
- 26.– Bide Segurtasunaren Legea: Zirkulaziorako arauak (II. titulua, I. kapitulua).
- 27.– Bide Segurtasunaren Legea: Puntuak galtzea dakarten arau-haustek. (II. eranskina).
- 28.– Bide Segurtasunaren Legea: Gidatzeko baimenak (IV. titulua, II. kapitulua).
- 29.– Azaroaren 8ko 31/1995 Legea, Laneko Arriskuen Prebentzioari buruzkoa: Xedea. Aplikazio-eremua. Eskubideak eta betebeharrak.
- 30.– Eraikinen ebakuazioa: autobabes-planei buruzko hastapenak. Intzidenteari erantzuna ematea. Gutxieneko portaera-jarraibideak. Okupazio handiko eraikinak. Larrialdi-plana.
- 31.– Lehen laguntzak: lesioen lehen eta bigarren mailako balorazioa. Bihotz-biriketako bizkortzea. Arnasbideen buxadura. Odoljarioak. Erreduren zaintza orokorra.
- 32.– Euskal Autonomia Erkidegoko poliziaren jatorria eta garapena: Ertzaintzaren jatorri historikoa. Gernikako Estatutuaren 17. eta 36. artikulua. 1/2020 Legegintzako Dekretua, uztailaren 22koa, Euskal Herriko Poliziari buruzko Legearen Testu Bategina onartzen duena.
- 33.– 15/2012 Legea, ekainaren 28koa, Euskadiko Segurtasun Publikoaren Sistema Antolatzekoa.
- 34.– Eusko Jaurlaritzan Euskararen Erabilera Normalizatzeko Plan Nagusia. VI. Plangintzaldia (2018-2022): Plangintzaldi berrirako gidalerroak.
- 35.– Intimitateari buruzko eskubide konstituzionala. 2016/679 (EB) Erregelamendua, Europako Parlamentuarena eta Kontseiluarena, 2016ko apirilaren 27koa, datu pertsonalen tratamenduari dagokionez pertsona fisikoen babesari eta datu horien zirkulazio askeari buruzko arauak ezartzen dituena: II. kapitulua.
- 36.– Euskadiko 4/2005 Legea, otsailaren 18koa, Emakumeen eta gizonen berdintasuna lortzeko eta emakumeen kontrako indarkeria matxistarik gabe bizitzeko legea: Araudiaren helburua eta xedea, printzipio orokorrak, II. tituluko IV. kapitulua (Administrazio arauetan eta jardueretan berdintasuna sustatzeko neurriak), III. tituluko VII. kapitulua (Emakumeen aurkako indarkeria matxista).
- 37.– Estatuko 1/2004 Lege Organikoa, abenduaren 28koa, Genero-indarkeriaren aurkako babes integraleko neurriei buruzkoa: IV. eta V. tituluak.
- 38.– Etxeko tratu txarrak eta sexu indarkeria jasaten dituzten emakumeei harrera hobea egiteko erakundeen arteko II. Akordioa (Emakunde).
- 39.– Hizkuntzaren erabilera zuzena: Komunikazioa eta zerbitzuaren kalitatea: Komunikazio-prozesua. Elementuak. Oztopoak komunikazioan. Administrazio-dokumentuak hobeto idazteko jarraibideak. Administrazio-dokumentuen motak. Administrazio-dokumentuen oinarritzko egitura. Hizkuntza errespetuzkoa eta ez-sexista.

AYUNTAMIENTO DE BERGARA

BASES DE LA CONVOCATORIA DEL PROCEDIMIENTO SELECTIVO PARA EL INGRESO, MEDIANTE TURNO LIBRE, EN LA CATEGORÍA DE AGENTE DE ESCALA BÁSICA

Primera.- Objeto de la convocatoria

Se convoca procedimiento selectivo para la cobertura de 3 plazas de agente de la Escala Básica del Cuerpo de Agentes de la Policía Municipal del Ayuntamiento de Bergara, mediante sistema de concurso-oposición libre, que se complementará, como parte del procedimiento selectivo, con un curso de formación y un período de prácticas.

El número de plazas convocadas será ampliable en caso de producirse en el ayuntamiento en la categoría de agentes alguna vacante más, por cualquier causa, durante el desarrollo del presente proceso selectivo.

Dicha ampliación, se realizará mediante resolución de Alcaldía y se hará pública en la forma prevista en la Base Vigesimoprimera.

Tales ampliaciones se regirán igualmente por las presentes bases y, en todo caso, deberán ser dispuestas con anterioridad al trámite de publicación de la relación de personas aprobadas en la fase de oposición del presente proceso.

Con las personas que, aun habiendo superado las pruebas de la fase de oposición, no obtengan plaza en esta convocatoria se constituirá una bolsa de trabajo de agentes de Policía Municipal para responder a necesidades temporales.

Esta bolsa de trabajo tendrá prioridad respecto a otras bolsas de trabajo que se hayan constituido con anterioridad en el ayuntamiento.

Segunda.- Requisitos de participación

1.- Las personas que deseen tomar parte en la convocatoria, para ser admitidas, deberán cumplir todos y cada uno de los siguientes requisitos:

- a) Formular la solicitud previa, cumplimentando el impreso del modelo oficial.
- b) Ostentar la nacionalidad española.
- c) Tener una estatura mínima de 1,65 metros los hombres y 1,60 metros las mujeres.
- d) Tener 18 años de edad y no haber cumplido la edad de 38 años, límite que se podrá compensar con servicios prestados en cuerpos de la Policía Municipal.
- e) Estar en posesión del título de Bachiller o equivalente, o cualquier otro de nivel superior.
- f) No estar incurso en el cuadro de exclusiones médicas que figura en el Decreto 36/2004, de 17 de febrero, de segunda modificación del Decreto por el que se aprueba el Reglamento de Selección y Formación de la Policía del País Vasco.
- g) No haber sido condenada por delito doloso, ni separada del Servicio de una administración pública, ni hallarse inhabilitada ni suspendida para el ejercicio de funciones públicas, sin perjuicio de la aplicación del beneficio de la rehabilitación, de acuerdo con las normas penales y administrativas.

h) Prestar el compromiso, mediante declaración de la persona solicitante, de portar armas y, en su caso, utilizarlas.

i) No haber sido excluida de un procedimiento selectivo para ingreso en algún cuerpo policial del País Vasco por comisión de falta grave o muy grave, salvo que hubiera transcurrido un periodo de tiempo equivalente a su plazo de prescripción, contado desde la fecha de la declaración de la exclusión.

j) No estar incurso en causa legal de incapacidad o incompatibilidad, conforme a la normativa vigente, en el momento de la fecha de efectos de su nombramiento como funcionario/a en prácticas.

k) Estar en posesión de los permisos de conducción de clase B + E o equivalente, debiendo estar vigente cuando finalice el periodo de prácticas.

Los permisos indicados anteriormente deberán estar en vigor en todo momento, desde su exigencia, sin ser objeto de suspensión, retirada o privación del derecho a conducir, ya sean de carácter administrativo o judicial, ni haber perdido la totalidad de los puntos asignados.

l) Perfil lingüístico exigido: 2. Superar las pruebas de acreditación que al efecto se convoquen durante este proceso selectivo.

m) Haber abonado por derechos de examen la tasa de 20,65 euros, contemplada por el Ayuntamiento de Bergara en la Ordenanza Fiscal para tomar parte en la convocatoria. Estarán exentas del pago de la tasa las personas que se encuentren en alguna de las situaciones recogidas en las ordenanzas fiscales, debiendo dichas personas declararlo y adjuntar a la solicitud la documentación correspondiente.

El pago de la tasa por realización de examen se realizará siempre mediante transferencia y antes de la finalización del plazo de presentación de instancias.

Al realizar la transferencia se deberá indicar obligatoriamente el número de expediente y el número de DNI de la persona que vaya a participar en la convocatoria.

El justificante de la transferencia se presentará junto con la solicitud.

El pago deberá realizarse dentro del plazo de presentación de solicitudes, en esta cuenta corriente:

KUTXABANK

ES94 2095 5070

79

1061075569

Los documentos que acreditan el cumplimiento de los requisitos de participación recogidos en los apartados a), b), e) y m) se presentarán junto con el impreso de solicitud. Serán fotocopias.

2.- Los requisitos mencionados habrán de poseerse a la fecha de finalización del plazo de presentación de instancias, excepto el contenido en la letra k), que deberá poseerse en la fecha en que se determine en la convocatoria.

3.- Las personas que deseen tomar parte en el procedimiento deberán reunir los requisitos exigidos en el apartado anterior a la fecha de finalización del plazo de presentación de instancias, con la salvedad establecida en el apartado k), y mantenerlos hasta el momento del nombramiento como funcionario/a de carrera con la categoría de Agente de la Escala Básica de la Policía Municipal, sin perjuicio de la fase del procedimiento en que hubieran de proceder a su acreditación.

4.- Si en cualquier momento del procedimiento selectivo, incluido el curso de formación y el periodo de prácticas, llegare a conocimiento del Ayuntamiento de Bergara que alguna de las personas participantes carece de los requisitos exigidos para tomar parte en la convocatoria, dicha persona será excluida del procedimiento selectivo, previa audiencia de la misma.

Tercera.- Presentación de instancias

Las solicitudes para tomar parte en el proceso selectivo deberán presentarse en modelo oficial y normalizado en el plazo máximo de veinte (20) días hábiles contados a partir del día siguiente al de la publicación del anuncio de la convocatoria en el BOLETÍN OFICIAL DEL ESTADO.

Dicho modelo oficial, que se adjunta como anexo a las presentes bases, también estará disponible en la Oficina de Atención Ciudadana (BAZ) del Ayuntamiento de Bergara (de lunes a viernes, de 8:00 a 15:00 horas) y en la página web municipal (www.bergara.eus).

Las instancias de admisión se dirigirán a la Alcaldía–Presidencia del Ayuntamiento de Bergara, debiendo reunir los siguientes requisitos para que no sean rechazadas:

a) Las personas aspirantes deberán hacer constar que reúnen todas y cada una de las condiciones exigidas en la Base Tercera de la convocatoria, en referencia siempre a la fecha de finalización del plazo de presentación de solicitudes.

b) La solicitud deberá ir acompañada de la siguiente documentación:

- Fotocopia del DNI, o de documento acreditativo de identidad y nacionalidad de las personas aspirantes de otro estado.
- Fotocopia del permiso de conducir.
- Fotocopia del título exigido para tomar parte en la convocatoria.
- En su caso, fotocopia de documento acreditativo de estar en posesión del perfil lingüístico 2, o de certificado o título equivalente de euskera.
- Justificante acreditativo de haber abonado la tasa por derechos de examen, contemplada por el Ayuntamiento de Bergara en la Ordenanza Fiscal, para tomar parte en la convocatoria.
- Documentos que acrediten los méritos alegados en la instancia, al objeto de su valoración en la fase de méritos.

Nota: No se tendrán en cuenta los méritos que no se hayan alegado en la solicitud o que no se hayan entregado/acreditado con la documentación que la acompañe dentro del plazo de presentación de instancias.

Los documentos, que serán fotocopias, deberán ser, como mínimo, los siguientes en cuanto al tipo y contenido del documento:

1.- En relación con la experiencia laboral o de servicios:

Los servicios prestados deberán ser acreditados mediante certificaciones. Los servicios prestados en las administraciones públicas deberán ser acreditados mediante certificaciones expedidas por el órgano competente para ello en la administración donde se han prestado dichos servicios, especificándose la duración de la relación de empleo, el porcentaje de dedicación y las funciones del puesto desempeñado.

Los servicios prestados en el Ayuntamiento de Bergara, siempre y cuando hayan sido alegados en la instancia, no habrá que acreditarlos

documentalmente y se valorarán en base a los datos obrantes en el expediente de cada aspirante.

2.- Formación. Los cursos deberán haber sido impartidos por organismos oficiales u homologados por aquellos, y para su valoración deberá constar el temario o contenido de cada uno de ellos con la duración, en horas, de las actividades formativas.

Si no indican dicha información no serán tenidos en cuenta.

Así mismo, el tribunal quedará facultado para dirimir las cuestiones que puedan suscitar duda o aquellas que no hayan sido previstas.

c) Las personas aspirantes deberán hacer constar en la instancia la lengua oficial de la Comunidad Autónoma del País Vasco en la que deseen realizar los ejercicios de la fase de oposición.

Las instancias, debidamente cumplimentadas, se presentarán en el Registro General del Ayuntamiento de Bergara:

- De modo presencial, en la oficina del B@Z (Oficina de atención ciudadana; dirección: San Martín plaza, nº 1, 20570 Bergara).
- Telemáticamente, en la página web del Ayuntamiento de Bergara: <https://www.bergara.eus/>

Las instancias también podrán ser presentadas en los registros de las Administraciones Públicas señaladas en el artículo 16.4 de la Ley 39/2015, de 1 de octubre, de Procedimiento Administrativo Común de las Administraciones Públicas.

Los errores de hecho que puedan contener las instancias podrán subsanarse en cualquier momento, de oficio o a petición de la persona interesada.

En caso de no abonar la tasa dentro del plazo de presentación de solicitudes o de realizar erróneamente el pago de la cuantía, ello supondrá la exclusión del procedimiento por incumplimiento del requisito de la base 2.1.m) de esta convocatoria.

No se considerarán errores de hecho la no alegación de méritos en la instancia, ni la no incorporación a aquella de los documentos acreditativos de los mismos, ni el hecho de no haber abonado las tasas, ni que los documentos no contengan la información precisa conforme a lo señalado en las bases. Si por parte de la persona interesada se advirtiera alguna omisión sobre este particular, podrá subsanarla hasta la finalización del plazo de presentación de instancias; una vez finalizado dicho plazo, no se admitirá la subsanación.

Cuarta.- Admisión de aspirantes

Una vez finalizado el plazo de presentación de solicitudes, la Alcaldía aprobará la relación provisional de personas aspirantes admitidas y excluidas, y ordenará su publicación en el tablón de anuncios del ayuntamiento, en su página web y en el Boletín Oficial de Gipuzkoa. Se establece un plazo de reclamaciones de 10 días hábiles a efectos de subsanación de errores.

En caso de no haber reclamaciones, la lista provisional se considerará definitiva. En caso de haberlas, serán estimadas o desestimadas mediante resolución de Alcaldía en la que se aprobará la lista definitiva. Dicha resolución se hará pública del modo previsto en la base 21.

Tanto en los listados anteriores, como en todos aquellos que se publiquen, se incluirá la identificación de las personas participantes mediante los tres primeros y los tres últimos números del DNI, junto con la letra.

Si en cualquier momento del procedimiento el Tribunal tuviera conocimiento de que alguna persona candidata no reúne alguno de los requisitos exigidos en la convocatoria, será excluida de la selección, previa audiencia.

Podrán participar en las pruebas tanto las personas candidatas admitidas como las que figuran como excluidas en las listas, siempre que demuestren que han presentado las correspondientes impugnaciones y que se encuentran pendientes de resolución. En caso de que la resolución de sus reclamaciones fuese desestimatoria, dichas personas quedarían excluidas del proceso.

Quinta.- Sistema de selección:

1.- El sistema selectivo será el de concurso-oposición, que consistirá en la sucesiva celebración de los sistemas de oposición y concurso, para determinar la aptitud de las personas aspirantes y fijar el orden de prelación entre ellas.

2.- La puntuación total del concurso-oposición será la suma de las obtenidas en sus dos fases, y determinará el orden de prelación de las personas aspirantes.

Sexta.- Tribunal calificador

6.1. El Tribunal calificador del proceso selectivo convocado se constituirá conforme a:

- lo dispuesto en el artículo 60 del Texto Refundido del Estatuto Básico del Empleado Público –aprobado por Real Decreto Legislativo 5/2015, de 30 de octubre–,
- lo dispuesto en el artículo 4 del Real Decreto 896/91, de 7 de junio, y en el artículo 31 de la Ley 8/1989, de 6 de julio, de la Función Pública Vasca, y
- el Decreto Legislativo 1/2020, de 22 de julio, por el que se aprueba el Texto Refundido de la Ley de Policía del País Vasco.

El tribunal contará con un/a presidente, un/a secretario/a y los/as vocales que determine la Alcaldía-Presidencia, entre ellos un miembro designado por la representación del personal con presencia en el ayuntamiento, así como un miembro designado por la Academia Vasca de Policía y Emergencias, para todo el proceso. En cualquier caso, el número de miembros del tribunal no será nunca inferior a cinco.

Así mismo, para la prueba de euskera formará parte del tribunal una persona designada por el IVAP.

La relación nominal de personas titulares y suplentes que integran el tribunal se publicará en el Boletín Oficial de Gipuzkoa, conjuntamente con las relaciones de personas admitidas y excluidas del proceso selectivo, previa su designación por la Alcaldía-Presidencia.

Podrán tomar parte también, en calidad de observadoras, una persona designada por cada partido político con presencia en el ayuntamiento.

6.2. Especialidad: La composición del tribunal será predominantemente técnica, y la totalidad de sus miembros con derecho a voto deberá poseer igual o superior titulación o nivel académico al exigido para el acceso a las plazas convocadas, y al menos la mitad de ellos deberá poseer una titulación o especialización en el área de conocimiento exigida para el puesto.

6.3. Abstención y recusación. Los miembros del Tribunal Calificador deberán abstenerse de formar parte del mismo, notificándolo a la Alcaldesa-Presidenta, cuando concurra alguna de las circunstancias previstas en el artículo 23 de la Ley 40/2015, de 1 de octubre, de Régimen Jurídico del Sector Público, pudiendo las personas aspirantes promover su recusación, conforme a lo establecido en el artículo 24 de la citada ley.

6.4. Asesores/as: Se podrá disponer de asesores/as especialistas para la programación o evaluación de las pruebas que se estimen pertinentes, limitándose dichas personas asesoras a prestar su colaboración en el ámbito de su especialidad.

6.5. Constitución y programación de tareas: Con antelación a la fecha de la primera prueba se constituirá el Tribunal Calificador con la asistencia de la mayoría de sus miembros, titulares o suplentes, y en dicha sesión se adoptarán las medidas oportunas para una programación, un desarrollo y una evaluación objetivas y eficaces de todas las actividades propias del proceso selectivo.

6.6. Procedimiento de actuación:

a) La actuación del Tribunal Calificador se ajustará, en todo momento, a lo dispuesto en la Ley 40/2015, de 1 de octubre, del Régimen Jurídico del Sector Público. El Tribunal no podrá constituirse ni actuar sin la asistencia, como mínimo, de tres (3) de sus integrantes, sean titulares o suplentes, excluyendo de dicho cómputo a quien actúe como secretario/a. Los acuerdos del Tribunal Calificador se adoptarán con el voto favorable de la mayoría de los miembros presentes; en caso de empate, se utilizará el voto de calidad del Presidente del Tribunal para dirimirlo. Todos los miembros del Tribunal tendrán voz y voto, excepto quien ocupe la Secretaría, que tendrá voz pero no voto.

b) Podrá, en todo caso, el Tribunal Calificador resolver todas las dudas que pudieran surgir en aplicación de estas normas, e igualmente adoptará las medidas oportunas para toda adaptación necesaria de cara a la realización de las pruebas.

c) El Tribunal en ningún caso podrá declarar seleccionado a un número mayor de aspirantes que el de plazas convocadas. No obstante, a fin de asegurar la provisión de la plaza, en caso de que la persona seleccionada renunciara a la firma del contrato definitivo, se podrá requerir del Tribunal una relación complementaria con las personas aspirantes que figuren a continuación de aquella.

d) En caso de que ninguna de las personas aspirantes consiga superar todas las pruebas de carácter eliminatorio, el puesto será declarado desierto.

El nombramiento del Tribunal Calificador del concurso-oposición, con los miembros titulares y suplentes que lo compongan, será publicado en el Boletín Oficial de Gipuzkoa, en el tablón de anuncios del ayuntamiento y en la página web del Ayuntamiento de Bergara.

En caso de vacante, ausencia, enfermedad u otra causa legal del/de la Presidente y de su suplente, la presidencia será asumida por el/la vocal que se nombre para dicha suplencia y, en su ausencia, el/la vocal de mayor edad entre los miembros del Tribunal Calificador.

La sustitución del Secretario o Secretaria, en casos de vacante, ausencia, enfermedad u otra causa legal que afecte al/a la mismo/a y a su suplente, recaerá en cualquier otro de los miembros del Tribunal Calificador, elegido por acuerdo mayoritario de este.

El Tribunal Calificador actuará con plena autonomía funcional, velando por la legalidad del procedimiento y siendo responsable de garantizar su objetividad. Asimismo, de acuerdo con el ordenamiento jurídico, resolverá todas las dudas que pudieran surgir en la aplicación de las Bases y adoptará los acuerdos necesarios para el buen orden en el desarrollo del presente concurso-oposición, estableciendo los criterios que deban adoptarse en relación con los supuestos no previstos en aquellas.

En cualquier momento del proceso selectivo, si el Tribunal Calificador tuviera conocimiento de la existencia de alguna persona aspirante que no cumpla alguno de los requisitos exigidos en la presente convocatoria, previa audiencia de la persona interesada, deberá proponer al órgano competente la exclusión de la misma, comunicando las inexactitudes o falsedades formuladas por la aspirante en su solicitud.

El jurado podrá servirse de personas asesoras especialistas, que podrán participar en alguna de las fases de valoración.

Séptima.– Oposición

La oposición consiste en la realización de las siguientes pruebas:

1.- Primera prueba, de carácter obligatorio y eliminatorio: prueba psicotécnica.

Su objetivo será evaluar las aptitudes de las personas aspirantes. Esta prueba se valorará de 0 a 120 puntos.

Esta prueba estará compuesta de cuatro ejercicios, todos ellos de carácter obligatorio y eliminatorio, y con un valor de 0 a 30 puntos para cada uno de ellos.

- a) Ejercicio de razonamiento.
- b) Ejercicio de aptitudes de percepción (identificación, diferenciación...).
- c) Ejercicio de aptitudes espaciales.
- d) Ejercicio de aptitudes verbales.

Cada uno de los ejercicios consistirá en contestar por escrito un cuestionario tipo test.

Cada una de las preguntas de cada cuestionario tipo test contará con cuatro alternativas de respuesta, entre las cuales solo una será correcta.

En esta prueba, cada respuesta no acertada se penalizará con 1/3 del valor. Las preguntas no contestadas y las respuestas dobles no penalizarán.

Para superar esta prueba será necesario obtener una puntuación mínima de 10 puntos (umbral de puntuación mínima necesaria) en cada uno de los cuatro ejercicios, y una puntuación mínima de 60 puntos en el sumatorio de los cuatro ejercicios.

En aras al buen orden del sistema selectivo, el Tribunal Calificador, teniendo en cuenta el nivel mínimo exigible, el nivel de conocimientos demostrado en esta prueba y antes de conocer la identidad de las personas aspirantes, podrá decidir el umbral de puntuación donde establecer la puntuación mínima necesaria para superar cada uno de los ejercicios y hará público dicho acuerdo. En tal caso, para la obtención de la puntuación de cada uno de los ejercicios, conforme a lo descrito en el párrafo anterior, el Tribunal Calificador aplicará la siguiente fórmula:

$$PCA = (PCmax / 2) \times (1 + (PD - m) / (PDmax - m))$$

Donde:

PCA = Puntuación convertida obtenida por la persona aspirante.

PCmax = Puntuación convertida máxima del ejercicio (puntuación máxima alcanzable en el ejercicio según las Bases de la Convocatoria: 30 puntos).

PD = Puntuación directa obtenida por la persona aspirante:

PD = Respuestas correctas – (número de errores x 0,333)

m = Umbral de puntuación mínima necesaria para superar el ejercicio, establecido por el tribunal.

PDmax = Puntuación directa máxima de la prueba (La puntuación directa máxima que se alcanza en la prueba).

2.- Segunda prueba, de carácter obligatorio y eliminatorio, prueba de conocimientos que consistirá en contestar por escrito un cuestionario tipo test

La determinación de los contenidos se realizará de acuerdo con lo recogido en el temario del Anexo I. Esta prueba se calificará de 0 a 100 puntos, quedando automáticamente eliminadas las personas aspirantes que no obtengan un mínimo de 50 puntos.

Cada una de las preguntas de cada cuestionario tipo test contará con cuatro alternativas de respuesta, entre las cuales solo una será correcta.

En esta prueba, cada respuesta no acertada se penalizará con 1/3 del valor. Las preguntas no contestadas y las respuestas dobles no se penalizarán.

En aras al buen orden del sistema selectivo, el Tribunal Calificador, teniendo en cuenta el nivel mínimo exigible, el nivel de conocimientos demostrado en esta prueba y antes de conocer la identidad de las personas aspirantes, podrá decidir el umbral de puntuación donde establecer la puntuación mínima necesaria, y hará público dicho acuerdo. En tal caso, para la obtención de la puntuación de esta prueba, conforme a lo descrito en el párrafo anterior, el Tribunal Calificador aplicará la siguiente fórmula:

$$PCA = (PCmax / 2) \times (1 + (PD - m) / (PDmax - m))$$

Donde:

PCA = Puntuación convertida obtenida por la persona aspirante.

PCmax = Puntuación convertida máxima de la prueba (La puntuación máxima alcanzable en la prueba según las Bases de la Convocatoria: 150 puntos).

PD = Puntuación directa obtenida por la persona aspirante:

PD = Respuestas correctas – (número de errores x 0,333)

m = Umbral de puntuación mínima necesaria para superar el ejercicio, establecido por el tribunal.

PDmax = Puntuación directa máxima de la prueba (La puntuación directa máxima que se alcanza en la prueba).

3.- Tercera prueba, de carácter obligatorio y eliminatorio: prueba psicotécnica

Esta prueba se valorará de 0 a 120 puntos. Esta tercera prueba estará compuesta de dos ejercicios, ambos de carácter obligatorio y eliminatorio:

a) Ejercicio de test de personalidad dirigido a evaluar rasgos de personalidad general así como indicadores de desajuste o inadaptación de las personas participantes en el procedimiento selectivo. Esta prueba se valorará de 0 a 50 puntos, quedando excluidas las personas que no obtengan un mínimo de 30 puntos.

b) Ejercicio de test de personalidad dirigido a la medición de conductas relacionadas con la actividad laboral. Esta prueba se valorará de 0 a 60 puntos, quedando excluidas las personas que no obtengan un mínimo de 30 puntos.

Ambos ejercicios estarán referenciados al perfil profesional del puesto convocado.

Los datos obtenidos en los dos ejercicios de esta tercera prueba podrán ser utilizados instrumentalmente en pruebas posteriores.

4.- Cuarta prueba, de carácter obligatorio y eliminatorio, prueba de aptitud física

Esta prueba se valorará de 0 a 60 puntos. Consistirá en la realización de 3 ejercicios que se describen en el Anexo II de esta convocatoria y cuya valoración se hará conforme a los baremos establecidos al efecto en el referido anexo.

Para la superación de esta prueba será necesario obtener en cada uno de los ejercicios la puntuación mínima que establecerá y comunicará previamente el tribunal, así como también una puntuación conjunta mínima de 30 puntos en los 3 ejercicios que componen la prueba.

Los ejercicios físicos se realizarán bajo la exclusiva responsabilidad de las personas participantes y para su realización deberán presentarse con el equipo deportivo adecuado.

5.- Quinta prueba, de carácter obligatorio y NO eliminatorio: entrevista personal

El objetivo de esta prueba es determinar la idoneidad conductual y competencial de las personas aspirantes para el desempeño de las funciones y tareas del perfil profesional del puesto convocado.

Esta prueba se valorará de 0 a 80 puntos, y en caso de obtener una puntuación inferior a 45 no se tomará en cuenta.

En la entrevista se analizarán las competencias de perfil de puesto siguientes:

- Iniciativa y persistencia.
- Estabilidad emocional.
- Responsabilidad, eticidad y disciplina.
- Afrontamiento y resolución de problemas.
- Asertividad y orientación a la ciudadanía.

La valoración de las respuestas obtenidas en las entrevistas se hará conforme a diversas escalas valorativas.

6.- Sexta prueba. Realización de pruebas para acreditar el conocimiento de euskera.

De carácter obligatorio y eliminatorio para todas las personas aspirantes. Se calificará como "Apto/a" o "No apto/a".

Consistirá en realizar pruebas de acreditación del perfil lingüístico 2.

Quedarán exentas de realizar el examen de euskera las personas que, antes del inicio de las pruebas de conocimiento de euskera, aporten ante el Tribunal documento acreditativo de estar en posesión del perfil lingüístico 2.

La convalidación de las titulaciones de euskera se recoge en el Decreto 297/2010 –de 9 de noviembre, de convalidación de títulos y certificados acreditativos de conocimientos de euskera y adecuación de los mismos al Marco Común Europeo de Referencia para las Lenguas–, así como en el Decreto 47/2012 –de 3 de abril, de reconocimiento de los estudios oficiales realizados en euskera y de exención de la acreditación con títulos y certificaciones lingüísticas en euskera–

La posesión del perfil lingüístico 2 se podrá acreditar mediante:

- Certificado emitido por el IVAP (Instituto Vasco de Administración Pública), por el que se acredite el perfil lingüístico 2 u otro superior.
- Otros certificados equivalentes de conformidad con lo establecido en la normativa vigente de convalidación de títulos y certificados acreditativos de conocimientos de euskera y su equiparación con los niveles del Marco Común Europeo de Referencia para las Lenguas.

Las pruebas para la acreditación del perfil lingüístico 2 podrán realizarse en el municipio de Bergara o en cualquier otro lugar señalado al efecto por el IVAP. En cualquier caso, los gastos

de desplazamiento, de manutención, etc. que se le pudieran irrogar a las personas aspirantes como consecuencia de la realización de las mismas correrán de su cuenta.

Octava.- Desarrollo de las pruebas de oposición

1.- Las pruebas no podrán iniciarse hasta transcurrir 1,5 meses desde la publicación de la convocatoria en el Boletín Oficial de Gipuzkoa.

2.- La fecha, hora y lugar de celebración de la primera prueba se anunciará con una antelación mínima de siete días naturales, en la forma prevista en la Base Veintiuna. Los sucesivos anuncios de celebración de las restantes pruebas se harán públicos igualmente en la forma prevista en la Base Veintiuna, con una antelación mínima de 72 horas, mediante acuerdo del Tribunal Calificador.

3.- El Tribunal Calificador podrá disponer la celebración de las pruebas y ejercicios que integran la oposición en orden diferente al establecido en la Base Séptima, así como la celebración de varios el mismo día. En tal caso, las publicaciones de resultados de las distintas pruebas y/o ejercicios seguirán el orden de los mismos, establecidos en las bases de la convocatoria. Solo se publicarán los resultados de cada prueba y/o ejercicio respecto de quienes hayan superado el anterior, siguiendo el orden de la base séptima.

4.- Las personas que no comparezcan al llamamiento del Tribunal para el desarrollo de las pruebas y/o ejercicios de carácter obligatorio, incluso por razones de fuerza mayor, quedarán automáticamente excluidas del procedimiento selectivo. La misma regla se aplicará a quienes concurran a la realización de cualquiera de las pruebas y/o ejercicios obligatorios una vez iniciada la ejecución de los mismos.

Si alguna de las pruebas obligatorias consta de varios ejercicios, se entenderá como incomparecencia la ausencia o retraso en cualquiera de ellos.

Como excepción a lo anteriormente establecido, y a fin de garantizar la igualdad de oportunidades y trato en el desarrollo de las pruebas selectivas, en el caso de las mujeres cuya situación de embarazo, parto o postparto coincida con la celebración de las pruebas de capacitación física, y siempre y cuando dichas circunstancias se pongan en conocimiento del Tribunal Calificador con carácter previo a la celebración de la prueba y se acredite mediante certificado médico, estas mujeres podrán retrasar la celebración de dichas pruebas hasta un máximo de 4 meses tras la fecha de finalización de la situación que motivó el retraso. No obstante, en cuanto al resto de pruebas, deberán realizarlas, con las adaptaciones que sean precisas.

5.- Se deberá comparecer a las diferentes pruebas y ejercicios portando el documento nacional de identidad, pasaporte o permiso de conducir vigentes, cuya presentación podrá ser exigida por el Tribunal Calificador en cualquier momento.

6.- Al finalizar cada prueba de carácter eliminatorio, los resultados obtenidos por las personas participantes en el procedimiento selectivo serán publicados mediante acuerdo del Tribunal Calificador en la página web y en el tablón de anuncios, con indicación expresa de la puntuación obtenida.

7.- Las pruebas de la oposición se podrán realizar en cualquiera de las lenguas oficiales de la Comunidad Autónoma Vasca.

Novena.- Concurso

1.- La calificación de la fase de concurso solo se aplicará a las personas que hayan superado la fase de oposición.

2.- Únicamente podrán evaluarse aquellos méritos adquiridos con anterioridad a la fecha de finalización del plazo de presentación de instancias.

3.- Las puntuaciones obtenidas en la fase de concurso, que no tendrá carácter eliminatorio, podrán ser tenidas en cuenta para superar las pruebas de la fase de oposición.

4.- La fase de concurso consistirá en la valoración de los méritos hasta un **máximo de 150 puntos**, según la siguiente baremación:

4.1.- Se valorarán las titulaciones y diplomas oficiales –considerándose como tales únicamente los así reconocidos por el Ministerio de Educación, Cultura y Deporte– en Criminología, Derecho, Seguridad Ciudadana, Protección Civil, en el área de Administración/Organización o las que estén directamente relacionadas con las funciones del puesto.

Se les otorgará un máximo de 40 puntos, según el siguiente baremo:

a) Las titulaciones oficiales encuadradas en el Nivel 1 del Marco Español de Cualificaciones para la Educación Superior (Nivel 5 del Marco Europeo de Cualificaciones) se valorarán con 10 puntos cada una de ellas.

b) Las titulaciones oficiales encuadradas en el Nivel 2 del Marco Español de Cualificaciones para la Educación Superior (Nivel 6 del Marco Europeo de Cualificaciones) se valorarán con 15 puntos cada una de ellas.

c) Las titulaciones oficiales encuadradas en el Nivel 3 o superior del Marco Español de Cualificaciones para la Educación Superior (Nivel 7 o superior del Marco Europeo de Cualificaciones) se valorarán con 20 puntos cada una de ellas.

4.2.- Conocimiento de los idiomas inglés y francés. Se valorará la acreditación documental del conocimiento de tales lenguas mediante certificado oficial expedido por centros docentes legalmente habilitados para la concesión de títulos con valor académico.

Se concederá un máximo de 10 puntos, según el siguiente detalle y niveles:

a) Nivel intermedio (B2 del Marco Común Europeo de Referencia para las Lenguas, o equivalente): 5 puntos por cada idioma.

b) Nivel avanzado (C1 o superior del Marco Común Europeo de Referencia para las Lenguas, o equivalente): 5 puntos por cada idioma.

El mismo idioma no podrá dar lugar a más de una valoración, por lo que únicamente se tendrá en cuenta el de mayor nivel.

4.3.—Euskera. Estar en posesión de una acreditación de Perfil Lingüístico superior al del puesto.

Estar en posesión de PL-3: 10 puntos

Estar en posesión de PL-4: 15 puntos

4.4.- Cursos de formación o perfeccionamiento: Se valorará hasta un máximo de 30 puntos los cursos de formación y perfeccionamiento relacionados exclusiva y directamente con el puesto de trabajo, así como cursos sobre materias relacionadas con procedimiento administrativo, atención a la ciudadanía, protección de datos, igualdad de género, igualdad, violencia contra las mujeres, Seguridad Ciudadana, Protección Civil, administración/organización, en materia de mujeres, lengua de signos u otras directamente relacionadas con las funciones del puesto; siempre que dichos cursos se hayan superado y estén acreditados mediante diploma o certificación.

Únicamente se tendrán en cuenta los cursos realizados a partir del 2016.

Se obtendrá un máximo de 10 puntos, de acuerdo con los siguientes criterios:

- Curso hasta 10 horas: 0,05 puntos
- Curso entre 10 y 30 horas: 0,10 puntos
- Curso entre 31 y 60 horas: 0,20 puntos
- Curso entre 61 y 100 horas: 0,50 puntos
- Curso entre 100 y 150 horas: 0,75 puntos
- Curso entre 150 y 200 horas: 1,0 punto
- Curso entre 200 y 250 horas: 1,50 puntos
- Más de 250 horas: 2,00 puntos

Si no se acreditan las horas de los cursos, estos no serán valorados.

4.5.- Servicios prestados como agente de la Escala Básica en cuerpos de Policía Municipal de la Comunidad Autónoma Vasca: 0,05 por cada día de servicio prestado, hasta un máximo de 30 puntos.

Los servicios prestados se acreditarán mediante la presentación de una certificación expedida por la Administración correspondiente (conforme al modelo del Anexo I de la Ley 70/1978, de 26 de diciembre, de Reconocimiento de Servicios Previos en la Administración Pública).

5.- La solicitud contendrá un apartado específico y diferenciado de méritos, de modo que no serán valorados ni tenidos en cuenta los méritos no alegados en este apartado de la solicitud y que no hayan sido presentados y acreditados dentro del plazo de presentación de solicitudes. En caso de estar alegados y/o acreditados en otro apartado distinto a la solicitud, no serán valorados por el Tribunal Calificador.

Décima.- Relación provisional y definitiva de las personas aprobadas en el concurso-oposición

La puntuación total del concurso-oposición será la suma de las puntuaciones obtenidas en sus dos fases, que determinará el orden de prelación de las personas aspirantes. Los empates de puntuación en el orden de clasificación se dirimirán de acuerdo con el criterio establecido en la Ley 4/2005, de 18 de febrero, para la Igualdad de Mujeres y Hombres. En caso de persistir el empate, se resolverá a favor de quien haya obtenido la mayor puntuación en la segunda prueba de la oposición, y, subsidiariamente, a favor de quien haya obtenido la mayor puntuación en la valoración de conocimiento de euskera.

El tribunal calificador aprobará y publicará la relación provisional de personas aprobadas, conforme a las calificaciones correspondientes, por su orden de puntuación.

Una vez publicada la relación provisional mencionada en el párrafo anterior, en el plazo de 10 días hábiles a contar desde el día siguiente al de su publicación en el tablón de anuncios del ayuntamiento y en su página web, las personas interesadas podrán formular contra la misma las reclamaciones que estimen oportunas, que serán resueltas antes de la aprobación de la relación definitiva.

Undécima.- RESOLUCIÓN DE RECLAMACIONES Y PRESENTACIÓN DE DOCUMENTACIÓN

En caso de no existir reclamaciones, los resultados publicados se considerarán definitivos. Si hubiera reclamaciones, las mismas serán resueltas y publicadas por el Tribunal, que a continuación elevará el acta a la Alcaldía-Presidencia, proponiendo el nombramiento como funcionario en prácticas de la persona que ocupe el primer puesto. Además, en la misma acta figurarán, por orden de puntuación, todas las personas aspirantes que hayan superado todos los ejercicios eliminatorios.

No obstante, antes del nombramiento, la persona que ocupe el primer lugar deberá presentar en el departamento de personal del ayuntamiento, en un plazo de 15 días hábiles a partir del día siguiente al de la publicación de los resultados definitivos, la documentación acreditativa del cumplimiento de los requisitos exigidos para la participación en el proceso, tal y como se indica en la base tercera.

En el caso de que la persona propuesta no haya aportado la documentación o no haya acreditado los requisitos exigidos durante el citado periodo, salvo caso de fuerza mayor, no tendrá lugar el nombramiento y se anularán todas las acciones que se hubieran producido. En este caso, la propuesta se hará a favor de la persona que ocupe el segundo lugar.

Duodécima.- ACREDITACIÓN DE REQUISITOS Y PRESENTACIÓN DE DOCUMENTACIÓN

Las personas seleccionadas, en el plazo de los 15 días hábiles siguientes al de la publicación del acuerdo del Tribunal Calificador, deberán presentar en el Ayuntamiento de Bergara los documentos originales o copias compulsadas acreditativos de los requisitos exigidos para tomar parte en la convocatoria. A petición de la persona interesada, y si concurriera causa de fuerza mayor, desde Alcaldía se podrá prorrogar dicho plazo por otro no superior a 10 días hábiles.

Incumplimiento o falta de acreditación de los requisitos.

No serán nombradas funcionarias en prácticas aquellas personas que dentro del plazo indicado en el apartado anterior, o en la prórroga en su caso, no presentaren la documentación relativa a la acreditación del cumplimiento de los requisitos y condiciones exigidos para tomar parte en la convocatoria, ni aquellas de las que, tras analizar la documentación o comprobar el cuadro de exclusiones médicas, se dedujera que carecen de alguna de las condiciones o requisitos exigidos. Así mismo, quedarán sin efecto todas sus actuaciones, con pérdida de cuantos derechos pudieran asistirles para su nombramiento, sin perjuicio de la responsabilidad en que pudieran haber incurrido por falsedad en su instancia. En tales casos, el Alcalde decidirá su exclusión del procedimiento selectivo y su sustitución por quienes, siguiendo el orden de prelación clasificatoria correspondiente y como consecuencia de la exclusión, accedan al número de plazas de la convocatoria, previa acreditación del cumplimiento de las condiciones y requisitos exigidos.

Decimotercera.- Nombramiento de funcionarios/as en prácticas

1.- Las personas seleccionadas que hayan acreditado debidamente el cumplimiento de los requisitos de la convocatoria serán nombradas funcionarias en prácticas por el alcalde, y dicho nombramiento será publicado.

Las personas nombradas como funcionarias en prácticas permanecerán en dicha situación desde el inicio del curso de formación hasta que se produzca su nombramiento como funcionaria de carrera o bien su exclusión del procedimiento selectivo.

2.- La fecha de inicio del curso de formación se establecerá mediante resolución de la Dirección General de la Academia Vasca de Policía y Emergencias.

Decimocuarta.- Curso de formación y periodo de prácticas

1.- El curso de formación y el periodo de prácticas tendrán carácter obligatorio y eliminatorio, individualmente considerados, y en caso de no superarlos ello supondrá la exclusión del procedimiento selectivo y la pérdida de cuantos derechos pudieran asistir a quien no hubiere logrado su ingreso en la categoría de agente de la Escala Básica de la Policía Municipal, objeto de la presente convocatoria.

2.- El curso de formación y el periodo de prácticas no podrán desarrollarse simultáneamente y su duración no podrá superar ni tomados individualmente ni de forma acumulada los 30 meses.

3.- Curso de formación:

a) El curso de formación consistirá en un curso académico, de carácter obligatorio y eliminatorio, cuyos contenidos, formas de evaluación y superación, y duración serán los establecidos en la normativa aplicable.

b) Las calificaciones del curso de formación se harán públicas en el tablón de anuncios del ayuntamiento y en su página web.

c) La Dirección General de la Academia Vasca de Policía y Emergencias declarará la exclusión de quienes no superen el curso de formación.

d) La no incorporación al curso de formación el primer día del mismo determinará la automática exclusión de la persona que no se haya incorporado, salvo que concurra causa de fuerza mayor y, previa solicitud, sea debidamente acreditada. La apreciación como causa de fuerza mayor compete a la Dirección General de la Academia Vasca de Policía y Emergencias, a quien corresponde dictar la resolución oportuna.

e) En caso de quedar sin cubrir alguna plaza por no haberse incorporado alguien al curso de formación, dicha plaza será ofertada a la siguiente persona, que la cubrirá siempre que hubiera quedado sin adjudicación de plaza y que reúna los requisitos establecidos para la misma.

4.- Periodo de prácticas:

a) Las personas que superen el curso de formación realizarán el periodo de prácticas en los centros o dependencias que, en razón a sus áreas de actividad, resulten más adecuados para procurar su formación integral y el particular conocimiento de la estructura y funcionamiento de los servicios policiales del correspondiente Cuerpo de Policía.

b) Antes del inicio del periodo de prácticas, la Dirección General de la Academia Vasca de Policía y Emergencias dictará una resolución estableciendo la duración del periodo de prácticas, los sistemas y procedimientos de valoración y superación, la asignación de los destinos en prácticas y la fecha de incorporación a los mismos. Dicha resolución se hará pública del modo previsto en la Base Veintiuna.

c) Durante el periodo de prácticas se evaluará la eficacia profesional vinculada con la ejecución de tareas propias de la categoría de agente de la Escala Básica de la Policía Municipal en el Ayuntamiento de Bergara. La evaluación recaerá únicamente sobre los hechos que acontezcan durante el tiempo establecido de duración del periodo de prácticas.

d) La calificación del periodo de prácticas la realizará la Dirección de la Academia Vasca de Policía y Emergencias

e) La Dirección General de la Academia Vasca de Policía y Emergencias comunicará quiénes son las personas excluidas que no hayan superado el periodo de prácticas, y el ayuntamiento dará cuenta de ello mediante anuncio en su tablón de anuncios y en su página web.

Decimoquinta.- Nombramiento de funcionarios/as de carrera

1.- El orden de clasificación definitivo del procedimiento selectivo se realizará sumando las calificaciones obtenidas en el sistema selectivo, las del curso de formación y las del periodo de prácticas, se aprobará mediante Resolución de Alcaldía y será publicado.

2.- Dentro de los dos meses siguientes al de la finalización del periodo de prácticas, mediante resolución de Alcaldía se realizará el nombramiento de las personas que hayan superado el proceso selectivo como funcionarias de carrera.

Serán nombramientos de agente de la Escala Básica de la Policía Municipal correspondiente.

3.- El nombramiento se publicará en la forma prevista en la normativa vigente.

Decimosexta.- Régimen jurídico de los funcionarios/as en prácticas

1.- Como funcionarios/as en prácticas, percibirán por parte de la respectiva administración, una retribución equivalente al sueldo y pagas extraordinarias correspondientes al grupo de clasificación de la categoría en la que aspiran a ingresar, que se incrementará, si las prácticas se realizan desempeñando un puesto de trabajo, con las retribuciones complementarias asignadas a este.

2.- A los funcionarios/as en prácticas, durante el curso de formación y el periodo de prácticas, les será de aplicación el Reglamento de Régimen Interior y la normativa de régimen interno de la Academia Vasca de Policía y Emergencias. Igualmente, y para aquellos supuestos de régimen disciplinario en que el hecho no constituya simple falta de disciplina docente, con carácter supletorio, serán de aplicación las normas de régimen disciplinario de los Cuerpos de Policía del País Vasco.

3.- La no superación o la declaración de no-apto/a en el curso de formación o en el periodo de prácticas, así como la imposición de sanción por comisión de una infracción tipificada como grave o muy grave según las normas a que se refiere el párrafo anterior de esta base, son causas específicas de automática exclusión del procedimiento selectivo, así como de pérdida de cuantos derechos se deriven del mismo para su ingreso en la categoría de agente de la Escala Básica de la Policía Municipal del Ayuntamiento de Bergara.

Así mismo, de conformidad con los criterios evaluativos aplicables al curso de formación, si de la evaluación parcial de las materias contenidas en el Plan de Estudios se desprende la imposibilidad material de superación del curso, la Dirección General de la Academia Vasca de Policía y Emergencias podrá proponer su exclusión al órgano que haya realizado el nombramiento como funcionario/a en prácticas, previa audiencia de la persona afectada.

4.- La falta de asistencia al curso de formación por un tiempo superior al máximo previsto en el Plan de Estudios supondrá la automática exclusión del procedimiento selectivo, de acuerdo con el Reglamento de Régimen Interior, salvo que concurra causa de fuerza mayor.

5.- La solicitud de disfrute de cualquier permiso o licencia que suponga una ausencia del curso de formación deberá ser presentada en la Academia Vasca de Policía y Emergencias y previamente autorizada por la Jefatura del Área de Policía Municipal de la División de Formación de la Academia Vasca de Policía y Emergencias, conforme a la normativa correspondiente al ayuntamiento respectivo. A los efectos del disfrute de licencias o permisos supeditados a las necesidades del servicio, se entenderá que las mismas existen siempre que esté programada una actividad docente obligatoria.

6.- La falta de asistencia durante el periodo de prácticas por un plazo superior al establecido en el número 4.b de la Base Quince supondrá la automática exclusión del proceso selectivo, salvo causa de fuerza mayor.

7.- Una vez apreciada la existencia de fuerza mayor por la Dirección General de la Academia Vasca de Policía y Emergencias, dicha dirección podrá proponer al órgano que haya realizado el nombramiento como funcionario/a en prácticas que la persona afectada por la misma pueda repetir en su totalidad el curso, en los siguientes que se celebren, o repetir en su totalidad o completar el periodo de prácticas, una vez desaparecidas las circunstancias impositivas, siempre que así lo solicite dicha persona.

8.- Ante la concurrencia sobrevenida de cualquier causa de exclusión, la calificación del curso de formación o del periodo de prácticas quedará en suspenso hasta que se resuelva el expediente de exclusión incoado.

9.- Las personas excluidas del procedimiento selectivo en el curso de formación o en el periodo de prácticas devolverán el armamento, la documentación y todo tipo de equipamiento que se le haya suministrado.

10.- El abandono voluntario del curso de formación o del periodo de prácticas con anterioridad al nombramiento como funcionario/a de carrera otorgará a favor de la respectiva administración la posibilidad de exigir a la persona renunciante la devolución de las cantidades invertidas en su formación.

A tales efectos, podrán ser reclamadas las cantidades derivadas de las siguientes actuaciones:

- El importe del curso de formación (de acuerdo a la vigente normativa de precios públicos).
- Las retribuciones abonadas durante el curso de formación.
- El importe de la equipación personal entregada durante el curso de formación.

Dichas cantidades habrán de ser reintegradas con anterioridad a la baja del respectivo cuerpo policial.

Decimoséptima.- Cuadro de exclusiones médicas

1.- La Academia Vasca de Policía y Emergencias podrá comprobar en cualquier momento del procedimiento selectivo que una persona no esté incurso en el cuadro de exclusiones médicas que figura en el Decreto 36/2014, de 17 de febrero, de segunda modificación del Decreto por el que se aprueba el Reglamento de Selección y Formación de la Policía del País Vasco (Base 2.1.f).

2.- Sin perjuicio de ello, durante el curso de formación y periodo de prácticas o al término de los mismos, las personas nombradas como funcionarias en prácticas podrán ser sometidas a cuantas pruebas médicas sean precisas en orden a comprobar su adecuación al cuadro de exclusiones médicas establecido en el Decreto 36/2004, de 17 de febrero, de segunda modificación del Decreto por el que se aprueba el Reglamento de Selección y Formación de la Policía del País Vasco. A tales efectos, la Dirección General de la Academia Vasca de Policía y Emergencias nombrará un Tribunal Médico, cuya designación será publicada conforme a lo previsto en la Base Veintiuna.

3.- El Tribunal Médico estará integrado por un/a presidente, dos vocales y un/a secretario/a. De conformidad con lo dispuesto en la Ley 4/2005, de 28 de febrero, habrá una representación equilibrada de mujeres y hombres.

4.- Cuando se advierta la concurrencia de alguna causa de exclusión del proceso selectivo, los informes que emita el Tribunal Médico deberán ser motivados y, en todo caso, el procedimiento a seguir respetará el derecho de audiencia de la persona afectada.

El Tribunal Médico podrá aplazar la realización de las pruebas médicas en función de las circunstancias que concurran en la persona a la que se le hayan de realizar, en caso de que en dicho momento se encuentre en situación de incapacidad transitoria.

5.- El órgano competente para declarar la exclusión por las causas previstas en el cuadro de exclusiones médicas será la Dirección General de la Academia Vasca de Policía y Emergencias.

6.- Al Tribunal Médico contemplado en esta base le son de aplicación las normas contenidas en los números 2 y 7 de la Base Sexta.

Decimoctava.- Requisito de la Base Segunda 1.g)

Al objeto de acreditar el requisito establecido en la Base Segunda, apartado 1.g), y conforme a la Ley Orgánica 3/2018, de Protección de Datos Personales y Garantía de los Derechos Digitales, las personas participantes autorizan a la Dirección General de la Academia Vasca de Policía y Emergencias para que solicite al Registro Central de Penados y Rebeldes la certificación acreditativa de no haber sido condenadas por delito doloso ni separadas del servicio de la Administración Pública ni haber sido inhabilitadas para el ejercicio de funciones públicas.

En cualquier momento del proceso selectivo se podrá requerir dicha autorización por escrito y firmada por la persona aspirante.

Decimonovena.- Cumplimiento de la Ley Orgánica de protección de datos personales

De conformidad con lo establecido en el Reglamento 2016/679 del Parlamento y del Consejo Europeo, de 27 de abril de 2016, relativo a la protección de las personas físicas en lo que respecta al tratamiento de datos personales y a la libre circulación de estos datos (Reglamento General de Protección de Datos), en la Ley Orgánica 3/2018, de 5 de diciembre de 2018, y en el resto de normativa vigente en materia de protección de datos, los datos de carácter personal de las personas aspirantes se enmarcan dentro de una actividad de tratamiento, cuyo objetivo es la gestión y seguimiento del proceso de selección de personal, así como la gestión de la bolsa de trabajo que resulte del mismo.

El Ayuntamiento de Bergara, como responsable del tratamiento de datos, está legitimado para el tratamiento de datos de carácter personal por el cumplimiento de una misión realizada en interés público, por tratarse los datos en el marco de una obligación legal, así como por la necesidad de tratamiento para la ejecución de un contrato en el que la persona interesada sea parte.

La presentación de la solicitud de participación en este procedimiento selectivo implica, por parte de dicha persona, la aceptación del tratamiento de sus datos personales conforme a la finalidad y forma indicadas en las presentes bases.

Al objeto de verificar la adecuación de las personas interesadas respecto a la tabla de exclusiones médicas contemplada en la convocatoria, dicho fichero podrá ser objeto de tratamiento y cesión en los términos legalmente previstos.

Los datos correspondientes a las personas no seleccionadas, una vez finalizado el procedimiento selectivo, serán eliminados.

Esta cesión de datos tendrá como objetivo único y exclusivo que dichas administraciones públicas puedan realizar ofertas de empleo en los términos legalmente previstos. En caso de no recibir expresamente su consentimiento, se entenderá que se opone a la cesión.

Podrá ejercitarse el derecho de acceso, cancelación, rectificación, oposición y limitación del tratamiento de los datos ante el responsable del tratamiento, dirigiéndose a la siguiente dirección: Plaza San Martín Agirre, 1 – 20570 Bergara (Bergarako Udala - Ayuntamiento de Bergara).

Si NO se ha recibido la debida atención en el ejercicio de los derechos, la persona aspirante podrá interponer reclamación ante la Oficina Vasca de Protección de Datos Dirección: Beato Tomás de Zumárraga, 71 - 3ª planta - 01008 Vitoria-Gasteiz. No obstante, por cualquier cuestión relacionada

con el tratamiento de datos, podrá ponerse en contacto con el delegado de protección de datos del ayuntamiento, enviando un mensaje a la siguiente dirección de correo: dbo@bergara.eus.

El tratamiento de los datos, su cesión a terceros, así como los derechos de acceso, rectificación, cancelación y oposición se regirán por lo dispuesto en la Ley Orgánica 3/2018, de 5 de diciembre, de Protección de Datos Personales y garantía de los derechos digitales (BOE n.º 294, de 6 de diciembre de 2018).

El uso y funcionamiento de este fichero se ajustará a las previsiones de la citada Ley Orgánica y de la Ley 2/2004, de 25 de febrero, de Ficheros de Datos de Carácter Personal de Titularidad Pública y de Creación de la Agencia Vasca de Protección de Datos.

Vigésima.- Recursos

Contra la presente resolución, que pone fin a la vía administrativa, las personas interesadas podrán interponer recurso potestativo de reposición ante Alcaldía, en el plazo de un mes a contar desde el día siguiente al de su publicación, o bien podrán impugnarla directamente ante la jurisdicción contencioso-administrativa en el plazo de dos meses a contar desde el día siguiente al de su publicación. En este último caso, deberán respetarse las normas de competencia territorial de los Juzgados de lo Contencioso-Administrativo, contenidas en el artículo 14 de la ley 29/1998, de 13 de julio, sobre la Jurisdicción Contencioso-Administrativa.

Los actos administrativos que deriven de la presente convocatoria, de la actuación de los Tribunales o de Alcaldía podrán ser impugnados por las personas interesadas en los casos y forma previstos en la normativa reguladora del procedimiento administrativo común.

Vigésima primera.- Publicaciones

Salvo disposición expresa en contrario, todas las publicaciones relativas al proceso se realizarán en el en el Tablón de Anuncios del Ayuntamiento de Bergara, siendo determinante la fecha de publicación en el tablón de anuncios del ayuntamiento a efectos de cómputo de plazos.

Todas las publicaciones realizadas en el Tablón de Anuncios del Ayuntamiento de Bergara también se podrán consultar en la página web municipal.

Vigésima segunda.- Devolución de la documentación

Las personas aspirantes presentadas tendrán derecho a recuperar la documentación que presentaron junto con la instancia, excepto aquellas que sean contratadas y quienes sean designadas para la bolsa de trabajo.

Transcurrido un plazo de tres (3) meses tras la finalización del proceso de selección, el ayuntamiento procederá a destruir y eliminar la documentación que no se haya reclamado.

ANEXO I TEMARIO

- 1.- Derechos humanos: Aspectos generales de los Derechos Humanos. Declaración Universal de Derechos Humanos. Sistema europeo para la protección de los derechos humanos.
- 2.- Derechos y libertades, según la Constitución: Derechos fundamentales y Libertades públicas. Garantías de las libertades y derechos fundamentales.
- 3.- La protección de datos personales y garantía de los derechos digitales. Principios de protección de datos. Derechos de las personas. Transparencia e información. Ejercicio de los derechos.
- 4.- Ley 39/2015, de Procedimiento Administrativo Común de las Administraciones Públicas: Derechos generales de la ciudadanía en sus relaciones con la administración. Los registros administrativos.
- 5.- Ordenanzas y normativa municipal en vigor en el Ayuntamiento de Bergara. Conocimiento del municipio: callejero, geografía local...
- 6.- La organización territorial del Estado en la Constitución: La administración local. La provincia. El municipio. Las comunidades autónomas.
- 7.- El municipio: territorio y población. Organización. Competencias. Regímenes especiales.
- 8.- Régimen Jurídico del Sector Público. De los órganos de las Administraciones Públicas: órganos administrativos y competencia. Órganos colegiados de las distintas administraciones: funcionamiento. Abstención y recusación.
- 9.- Bases de las entidades locales: Concepto de bienes, patrimonio de la entidades locales. Su clasificación. Régimen jurídico. Haciendas locales: clasificación de los ingresos.
- 10.- Fuentes del Derecho Administrativo: La Ley: concepto y clases. El reglamento: titularidad de la potestad reglamentaria y sus límites. La jerarquía normativa.
- 11.- Procedimiento Administrativo Común de las Administraciones Públicas: el acto administrativo: aspectos generales. Eficacia. Nulidad y anulabilidad. El silencio administrativo.
- 12.- El procedimiento administrativo: Los/as interesados/as. Las fases del procedimiento administrativo. Revisión de los actos.
- 13.- Régimen Jurídico del Sector Público. Disposiciones generales. Principios de la potestad sancionadora. Responsabilidad patrimonial de las Administraciones Públicas.
- 14.- Derecho Penal. Principios generales. Ley 40/2015, Título Preliminar y artículos 25 a 30 (ambos inclusive).
- 15.- Código Penal, Título Preliminar. De las garantías penales y de la aplicación de la Ley Penal.
- 16.- De los delitos (artículos 10 a 18 del CP).
- 17.- De las causas que eximen de la responsabilidad criminal (artículos 19 y 20 del CP).
- 18.- De las circunstancias que atenúan o agravan la responsabilidad criminal (artículos 21 y 22 del CP).
- 19.- De las personas criminalmente responsables de los delitos (artículos 27 a 30 del CP).
- 20.- Reglamento general de circulación: Ámbito de aplicación (Título preliminar).

- 21.– Ley de Seguridad Vial: Anexo I. Conceptos básicos (1 a 9, 12 a 24 y 54 a 73).
- 22.– Ley de Seguridad Vial: Infracciones (Título V, Capítulo I).
- 23.– Ley de Seguridad Vial: Sanciones (Título V, Capítulo II).
- 24.– Ley de Seguridad Vial: Responsabilidad (Título V, Capítulo III).
- 25.– Ley de Seguridad Vial: Procedimiento sancionador (Título V, Capítulo IV).
- 26.– Ley de Seguridad Vial: Normas de circulación (Título II, Capítulo I).
- 27.– Ley de Seguridad Vial: Infracciones que llevan aparejada la pérdida de puntos (Anexo II).
- 28.– Ley de Seguridad Vial: Autorizaciones para conducir (Título IV, Capítulo II).
- 29.– Ley 31/1995, de 8 de noviembre, de Prevención de Riesgos Laborales: Objeto. Ámbito de aplicación. Derechos y obligaciones.
- 30.– Evacuación de edificios: introducción a los planes de autoprotección. Respuesta al incidente. Pautas mínimas de conducta. Edificios de gran ocupación. Plan de Emergencia.
- 31.– Primeros auxilios: valoración primaria y secundaria de las lesiones. Reanimación cardiopulmonar. Obstrucción de las vías respiratorias. Hemorragias. Atención general a las quemaduras.
- 32.– Origen y desarrollo de la policía del País Vasco: origen histórico de la Ertzaintza. Los artículos 17 y 36 del Estatuto de Gernika. Decreto Legislativo 1/2020, de 22 de julio, por el que se aprueba el Texto Refundido de la Ley de Policía del País Vasco.
- 33.– Ley 15/2012, de 28 de junio, de Ordenación del Sistema de Seguridad Pública de Euskadi.
- 34.– Plan General de Normalización del Uso del Euskera en el Gobierno Vasco. Plan VI (2018-2022): Directrices para la nueva planificación.
- 35.– El derecho constitucional a la intimidad. Reglamento (UE) 2016/679 del Parlamento y del Consejo Europeo, de 27 de abril de 2016, que establece normas relativas a la protección de las personas físicas en lo que respecta al tratamiento de datos personales y a la libre circulación de estos datos: Capítulo II.
- 36.– Ley 4/2005, de 18 de febrero, de la CAV, para la Igualdad de Mujeres y Hombres y vidas libres de violencia machista contra las mujeres : Objeto y objetivo de la norma, principios generales, Título II - Capítulo IV (Medidas para impulsar la igualdad en las normas y actuaciones administrativas), Título III – Capítulo VII (Violencia machista contra las mujeres).
- 37.– Ley Orgánica 1/2004, estatal, de 28 de diciembre, de Medidas de protección integral contra la violencia de género: Títulos IV y V.
- 38.– II Acuerdo Interinstitucional para la mejora en la atención de mujeres víctimas de maltrato en el ámbito doméstico y de violencia sexual (Emakunde).
- 39.– Uso lingüístico correcto: Comunicación y calidad del servicio: Proceso comunicativo. Elementos. Obstáculos en la comunicación. Pautas para una mejor redacción de los documentos administrativos. Tipos de documentos administrativos. Estructura básica de los documentos administrativos. Lenguaje respetuoso y no sexista.

GAITASUN FISIKOAREN PROBA

AULKIKO PRESSA

Deskribapena: aulki baten gainean, ahoz gora eta zangoak flexionatuta, oinak lurrean jarrita eta eskuak sorbalda baino zertxobait zabalago, (erpuruaren hatz-mamiak ariketa-barraren alde leun eta latza ukitzen izan behar du), besoak guztiz flexionatu bularra barrarekin ukitu arte, eta segidan luzatu.

Behin ariketa hasita, ezin izango da gelditu, ez eskuak hasierako tokitik mugitu, ez oinak lurretik altxatu, ez eta gorputzarekin konpentsazio-mugimendurik egin ere. Baldintza hauek betetzen ez badira, proba eten egingo da eta ordura arte zuzen egin diren errepikapenak hartuko dira kontuan.

Ariketa 35 kilogramo altxatuta egingo dute gizonezkoek, eta emakumezkoek, 25 kilogramo.

Neurketa: Ez dira zenbatuko zuzentasunez egin gabeko jasoaldiak (besoak guztiz flexionatu bularra barrarekin ukitu arte, eta segidan luzatu).

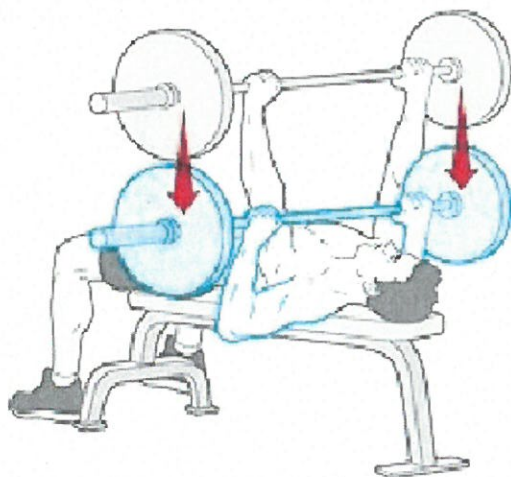

BAREMOAK: AULKIKO PRESSA

| Gizonak 35 kg | Puntuak | Emakumeak 25 kg |
|---------------|---------|-----------------|
| 48 | 20,00 | 38 |
| 45 — 47 | 18,00 | 34 — 37 |
| 42 — 44 | 16,00 | 30 - 33 |
| 37 - 41 | 14,00 | 26 - 29 |
| 31 - 36 | 11,50 | 21 -25 |
| 22 - 30 | 11 | 12 - 20 |
| 15 - 21 | 10 | 8 – 11 |

BIZKORTASUN TESTA

Deskribapena: Hautagaia irteera-posizioan jarriko da irteera-marraren atzean, hau da, lehen hesia dagoen tokian. Hesiaren ezkerretik zein eskuinetik egin ahalko da irteera, eta kasu bakoitzean bukatu beharreko ibilbidea bukatu beharko da, marrazkian adierazi bezala.

Gauzatzea: Aztertzaileak adierazten dionean ekingo dio hautagaiak ariketari. Bandera urrunenera joango da, hura saihestu, hesirantz jo, hesia azpitik igaro, hurrengo bandera saihestu, eta bi hesiak gainetik gainditu. Azken hesia igarotzean erregistratuko da denbora, zelula fotoelektriko batzuen bidez. Neurketa: saiakera bakarria izango da. Izangaiak zirkuituko elementuren bat (hesi zein bandera) bota edo lekuz aldatzen baldin bada, edota bidez tronpatzen bada, nuluzat joko da saiakera. Kasu horretan beste aukera bat bakarrik izango du. Bi saiakera baliogabetzen dituen hautagaia baztertuta geratuko da

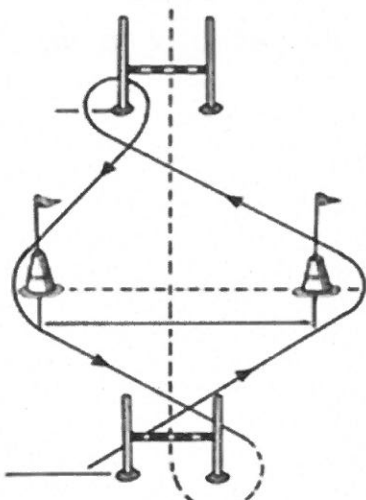

Ibilbidea, ezkerretik abiatuta

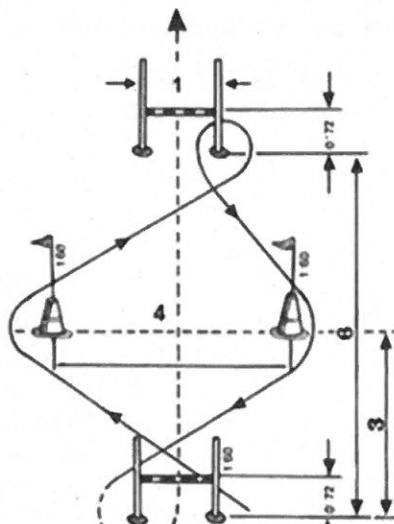

Ibilbidea, eskuinetik abiatuta

Hesiaren azpitik _____

Hesiaren gainetik - - - - -

BAREMOAK: BIZKORTASUN TESTA

| Gizonak | Puntuak | Emakumeak |
|-------------------|---------|-------------------|
| 8"57 edo gutxiago | 20,00 | 9"57 edo gutxiago |
| 8"58 - 8"79 | 18,00 | 9"58 - 9"79 |
| 8"80 - 9"05 | 16,00 | 9"80 - 10"07 |
| 9"06 - 9"37 | 14,00 | 10"08 - 10"41 |
| 9"38 - 9"79 | 11,50 | 10"42 - 10"87 |
| 9"80 - 10"26 | 11,00 | 10"88 - 11"38 |
| 10"27 - 11"05 | 10,50 | 11"39 - 12"25 |
| 11"06 - 11"26 | 10 | 12"26 - 12"46 |

COURSE NAVETTE

Deskribapena: Hautagaiak, marra baten atzean jarri, eta, soinu-seinale bat entzundakoan, ariketari ekingo dio. Korrika egin beharko du beste aldeko marra zapaldu arte (20 m), eta beste soinu-seinale bat entzun arte itzarongo du lasterketari berriz ekiteko. Egoera hori errepikatu egingo da ariketa osoan zehar.

Korrika egiteko erritmoa arautu egingo da, soinu bat tarte erregularretan igortzen duen audio-gailu baten bidez.

Neurketa: Hautagaiaren batek:

- marra zapaltzen ez badu audio-gailuak adierazten duen unean.
- soinu-seinaleak markatzen duen erritmoaren aurretik badoa.
- noranzkoa aldatzen badu marra zapaldu gabe.
- marraren gainean biratu beharrean, bira zirkularrak egiten baditu.

Lehenengo abisua jasoko du. Aurreko arrazoietako bat dela-eta bigarren abisu bat jasotzen badu, ariketa amaitutzat joko da, eta osatutako azken aldian izandako balioa hartuko da kontuan.

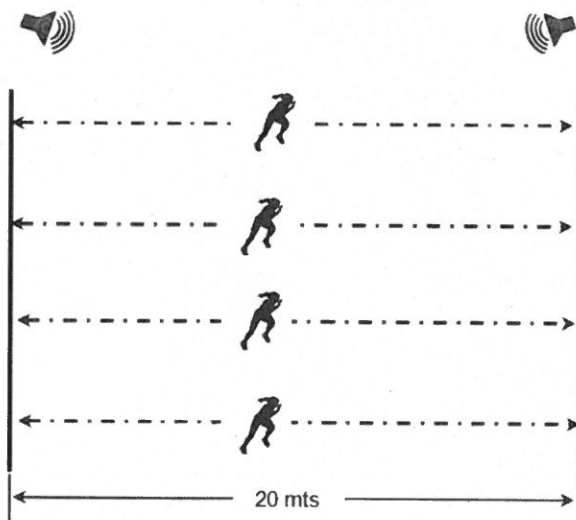

BAREMOAK: COURSE NAVETTE

| Gizonak aldia | Puntuak | Emakumeak aldia |
|---------------|---------|-----------------|
| 13 | 20,00 | 10 1/2 |
| 12 1/2 | 18,00 | 10 |
| 12 | 16,00 | 9 1/2 |
| 11 1/2 | 14,00 | 9 |
| 11 | 12,00 | 8 1/2 |
| 10 1/2 | 11,50 | 8 |
| 10 | 11,00 | 7 1/2 |
| 9 1/2 | 10,50 | 7 |
| 9 | 10 | 6 1/2 |

PRUEBA DE APTITUD FÍSICA

PRESS DE BANCA

Descripción: en tendido supino sobre un banco, piernas flexionadas, pies apoyados en el suelo y manos separadas con una anchura ligeramente superior a la de los hombros (la yema del pulgar llegará a tocar la parte lisa y rugosa de la barra con la que se realiza la prueba), flexión profunda de brazos hasta tocar el pecho con la barra y posterior extensión completa.

Una vez comenzado el ejercicio no se podrá parar ni mover las manos del agarre inicial, ni levantar los pies del suelo, ni tampoco realizar movimientos compensatorios con el cuerpo. Si se incumple alguno de estos requisitos, se detendrá la prueba y se anotarán las repeticiones realizadas correctamente hasta ese momento.

El peso a levantar será de 35 kilogramos para los hombres y 25 kilogramos para la mujeres.

Medición: No se contabilizarán aquellas alzadas que no estén realizadas correctamente (flexión profunda hasta tocar el pecho y extensión completa de brazos).

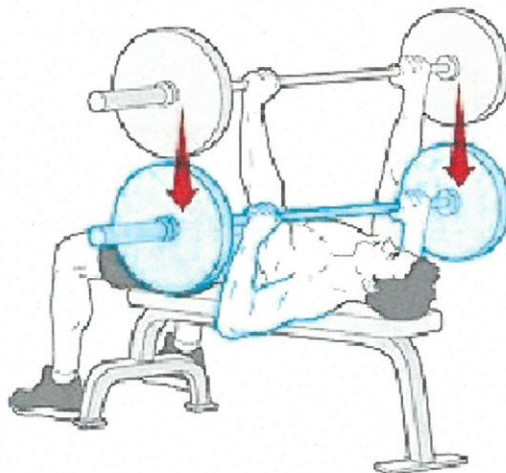

BAREMOS: PRESS DE BANCA

| Hombres 35 kg | Puntuación | Mujeres 25 kg |
|---------------|------------|---------------|
| 48 | 20,00 | 38 |
| 45 — 47 | 18,00 | 34 — 37 |
| 42 — 44 | 16,00 | 30 - 33 |
| 37 - 41 | 14,00 | 26 - 29 |
| 31 - 36 | 11,50 | 21 - 25 |
| 22 - 30 | 11 | 12 - 20 |
| 15 - 21 | 10 | 8 — 11 |

CIRCUITO DE AGILIDAD

Descripción: La persona aspirante se colocará en posición de salida alta detrás de la línea de partida, que se corresponde con la primera valla. La salida se podrá realizar indistintamente por la derecha o por la izquierda de la valla, completando en cada caso el recorrido correspondiente, que aparece detallado en el dibujo.

Ejecución: Cuando la persona examinadora lo autorice, la persona aspirante iniciará la prueba. Deberá desplazarse hacia la banderola más alejada, sortearla e ir hacia la valla, pasarla por debajo, sortear la siguiente banderola y sobrepasar las dos vallas por encima. Al paso por la última valla, se registrará el tiempo realizado, por medio de células fotoeléctricas.

Medición: Se permitirá un intento. Si la persona aspirante derriba o modifica algún elemento del circuito (desplazamiento de vallas y/o banderolas) o equivoca el recorrido, el intento se considerará nulo. En este caso, podrá repetirlo una vez más. La persona aspirante que realice dos intentos nulos quedará eliminada.

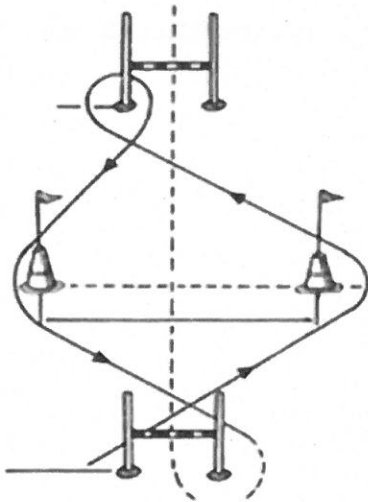

Recorrido con salida por la izquierda

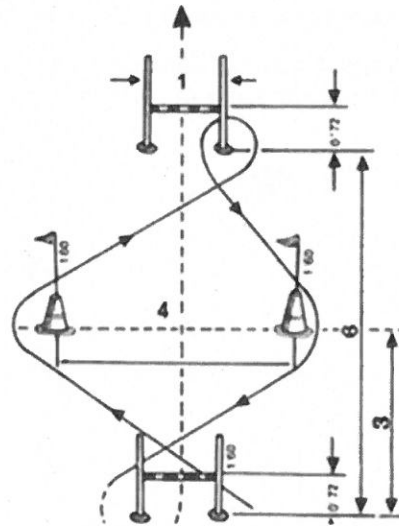

Recorrido con salida por la derecha

Por debajo de la valla _____

Por encima de la valla - - - - -

BAREMOS: CIRCUITO DE AGILIDAD

| Hombres | Puntuación | Mujeres |
|---------------|------------|----------------|
| 8"57 o menos | 20,00 | 9"57 o menos |
| 8"58 - 8"79 | 18,00 | 9"58 - 9"79 |
| 8"80 - 9"05 | 16,00 | 9"80 - 10"07 |
| 9"06 - 9"37 | 14,00 | 10"08 - 10"41 |
| 9"38 - 9"79 | 11,50 | 10"42 - 10"87 |
| 9"80 - 10"26 | 11,00 | 10"88 - 1 1"38 |
| 10"27 - 11"05 | 10,50 | 11"39 - 12"25 |
| 11"06 - 11"26 | 10 | 12"26 - 12"46 |

COURSE NAVETTE

Descripción: La persona aspirante se colocará detrás de una línea y a una señal sonora comenzará la prueba. Correrá hasta llegar a pisar la línea situada en el lado contrario (a 20 m) y esperará a oír una señal sonora para continuar la carrera. Esta secuencia se repetirá durante todo el ejercicio.

El ritmo de carrera se regulará mediante un dispositivo de audio que emitirá un sonido a intervalos regulares.

Medición: Si alguna de las personas aspirantes:

- no pisa la línea en el momento señalado por el dispositivo de audio,
- va por delante del ritmo que marca la señal sonora,
- realiza el cambio de sentido sin haber pisado la línea,
- hace giros circulares en lugar de pivotar sobre la línea,

se le dará un primer aviso. En caso de que se produjera un segundo aviso por cualquiera de los motivos citados, se dará por finalizada la prueba, anotándose el último periodo completado.

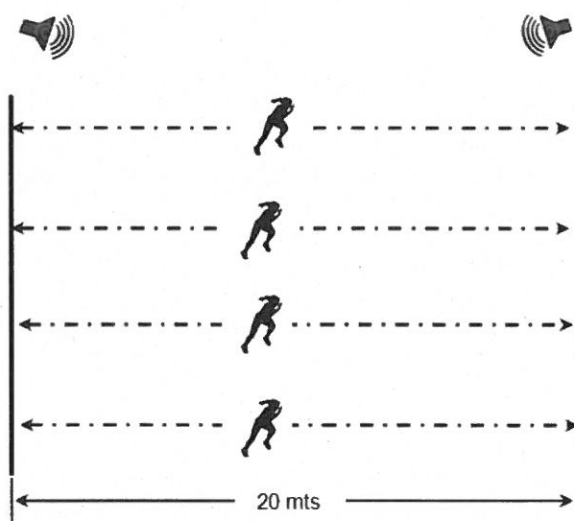

BAREMOS: COURSE NAVETTE

| Hombres, periodo | Puntuación | Mujeres, periodo |
|------------------|------------|------------------|
| 13 | 20,00 | 10 1/2 |
| 12 1/2 | 18,00 | 10 |
| 12 | 16,00 | 9 1/2 |
| 11 1/2 | 14,00 | 9 |
| 11 | 12,00 | 8 1/2 |
| 10 1/2 | 11,50 | 8 |
| 10 | 11,00 | 7 1/2 |
| 9 1/2 | 10,50 | 7 |
| 9 | 10 | 6 1/2 |